

GOGO

ULTRA X

max **vitaal** 
zorghulpmiddelen

www.max-vitaal.nl



GEBRUIKSHANDLEIDING

Pride
Mobility Products Europe B.V.
www.pridemobility.com

Castricummer Werf 26 1901 RW Castricum The Netherlands

VEILIGHEIDSVOORSCHRIFTEN



WAARSCHUWING! Het eerste afstellen van deze scootmobiel en het uitvoeren van alle in deze handleiding gegeven procedures dient door een goedgekeurde Pride-leverancier of een bevoegde monteur te geschieden.

Lees eerst deze handleiding en volg alle instructies op, voordat u van plan bent uw scooter voor het eerst te gaan gebruiken. De volgende symbolen zullen in deze handleiding worden gebruikt om waarschuwing en gevaar aan te geven.



WAARSCHUWING! Geeft een toestand of situatie aan die mogelijk gevaarlijk kan zijn. Indien de aangegeven procedures niet opgevolgd worden, kunnen hierdoor persoonlijke verwondingen, beschadiging van onderdelen, of storingen veroorzaakt worden. Op het product wordt deze afbeelding weergegeven als een zwart symbool op een gele driehoek met een zwart kader.



VERPLICHT! Deze handelingen dienen uitgevoerd te worden zoals is voorgeschreven. Indien verplichte handelingen niet uitgevoerd worden, kunnen hierdoor persoonlijke verwondingen en/of beschadiging van de apparatuur veroorzaakt worden. Op het product wordt deze afbeelding weergegeven als een wit symbool op een blauwe stip met een wit kader.



VERBODEN! Deze handelingen zijn verboden. Deze handelingen dienen op geen enkel ogenblik, of onder welke omstandigheden dan ook, uitgevoerd te worden. Indien een verboden handeling uitgevoerd wordt, kunnen hierdoor persoonlijke verwondingen, en/of beschadiging van de apparatuur veroorzaakt worden. Op het product wordt deze afbeelding weergegeven als een zwart symbool met een rode cirkel en een rode schuine streep.

Vul alstublieft de volgende informatie in voor snelle referentie:

Pride Leverancier:	_____
Adres:	_____
Telefoon nummer:	_____
Aankoopdatum:	_____
Serie nummer:	_____

OPMERKING: Deze gebruikshandleiding is samengesteld uit de laatste specificaties en product informatie ten tijde van publicatie. We reserveren het recht om veranderingen aan te brengen als die nodig worden. Enige veranderingen aan onze producten kunnen geringe verschillen tussen de illustraties en de verklaringen in deze handleiding tot stand brengen en het product welk u gekocht heeft. De meest recente/huidige versie van deze handleiding is via onze website verkrijgbaar.

DEALER:	_____
---------	-------



INHOUD

I. INLEIDING	4
II. VEILIGHEID	5
III. UW SCOOTMOBIEL	19
IV. ACCU'S EN HET LADEN	22
V. GEBRUIK	27
VI. INSTELBAARHEID	29
VII. DEMONTAGE EN MONTAGE	31
VIII. HET OPLOSSEN VAN PROBLEMEN	33
IX. VERZORGING EN ONDERHOUD	35
X. GARANTIE	38
APPENDIX I - SPECIFICATIES	39

I. INLEIDING

VEILIGHEID

WELKOM bij Pride Mobility Products Europe B.V. (Pride). Het product dat u gekocht hebt combineert state of the art onderdelen met **veiligheid**, comfort en styling. Wij zijn er zeker van dat de ontwerp kenmerken u van de gemakken zullen voorzien die u verwacht in het dagelijkse leven. Begrijpen hoe u dit product **veilig** moet bedienen en verzorgen zullen u jaren probleemloos dienst en service geven.

Lees en volg alle voorschriften, waarschuwingen en aantekeningen in deze handleiding en alle andere bijgesloten literatuur voor u probeert om dit product voor de eerste keer te bedienen. Daarnaast berust uw **veiligheid** op u, en op uw leverancier, hulpverlener of medische begeleider en het gebruik van het gezond verstand.

Als er enige informatie is in deze handleiding die u niet begrijpt, of als u verdere hulp nodig heeft in de assemblage of bediening, neem alstublieft contact op met uw bevoegde Pride Leverancier. Nalatigheid om de voorschriften, waarschuwingen, en aantekeningen in deze handleiding te volgen en deze op uw Pride product kunnen persoonlijk letsel of schade aan het product als gevolg hebben en de Pride product garantie laten vervallen.

LEVERANCIER OVEREENKOMST

Door ontvangst van dit product belooft u dat u dit product niet zult veranderen, wijzigen, of modificeren, of enige beschermingen, beveiligingen of andere veiligheidskenmerken van dit product zult verwijderen of onbruikbaar zult maken; U belooft tevens dat u niet zult nalaten, weigeren of verzuimen om enige vernieuwing kits van tijd tot tijd te installeren die door Pride worden voorzien om het veilige gebruik van dit product te verbeteren of te behouden.

VERZENDING EN LEVERING

Verzekeer u ervan dat de levering volledig is vooraleer u uw scooter gebruikt, aangezien sommige delen individueel kunnen verpakt zijn. Indien u niet de volledige levering heeft gekregen, dan moet u onmiddellijk uw erkende Pride Leverancier contacteren. Indien verpakking of inhoud schade heeft opgelopen tijdens het transport, gelieve dan de verantwoordelijke transportfirma te contacteren.

INFORMATIE-UITWISSELING

Wij willen uw vragen, commentaar en suggesties horen over deze handleiding. We willen ook graag horen over de veiligheid en betrouwbaarheid van uw nieuwe Scootmobiel en over de service die u ontvangt van uw bevoegde Pride Leverancier. Gelieve ons te informeren in verband met eventuele adreswijziging, zodat we u op de hoogte kunnen houden over veiligheid, nieuwe producten, en nieuwe opties die het u mogelijk maken om uw Scootmobiel meer te gebruiken en er meer van te genieten. Neem alstublieft contact op met ons op het adres hieronder:

Pride Mobility Products Europe B.V.
Castricummer Werf 26
1901 RW Castricum
Nederland

AANMERKING: *Als u ooit uw product registratie kaart verliest of misplaatst, of uw kopie van deze handleiding, neem aub contact op met ons, en we sturen u graag meteen een nieuwe op.*

II. VEILIGHEID

PRODUCT VEILIGHEID SYMBOLEN

De symbolen hieronder zijn gebruikt op de scootmobiel om waarschuwingen, verplichte handelingen, en verboden handelingen aan te geven. Het is ten zeerste belangrijk dat u deze leest en volkomen begrijpt.



Knijp/drang punten gecreëerd gedurende assemblage.



Accu's bevatten corrosieve chemicaliën.



EMI-RFI- Dit product is getest en voldoet aan de immuniteitseis van 20 V/m.



Til het mobiliteitshulpmiddel niet op terwijl er iemand in zit.



Til het mobiliteitshulpmiddel niet op terwijl er iemand in zit.



Er bestaat gevaar voor explosie!



Lees en volg de informatie in de gebruikers handleiding.

II. VEILIGHEID



Maximum gewichtscapaciteit.



Ontsloten en in vrijloop.

Plaats het voertuig op een horizontaal oppervlak en ga aan de kant staan om van de rijmodus naar de vrijloopmodus over te schakelen, en vice versa.

Gesloten en in rijstand.



Draag een veiligheidsbril.



Gebruik alleen AGM of Gel-Cell accu's om het risico van lekken of explosies te verminderen.



Verwijder de anti-kantel wielen niet.

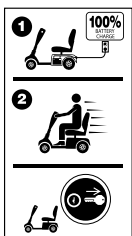

Laad de accu's voor het gebruik volledig op.

Laat de sleutel niet in een onbeheerde scootmobiel achter.

II. VEILIGHEID



Gebruik geen cel telefoon, walkietalkie, laptop of andere radio transistor gedurende gebruik.



Voorkom blootstelling aan regen, sneeuw, ijs, zout of stilstaand water wanneer mogelijk. Onderhoudt en bewaar in een schone en droge conditie.



Verwijdering van de aarding kan een elektrisch gevaar scheppen. Indien nodig, monteer adequaat een toegestane adaptor met drie contactpunten op een elektrisch contact met twee contactpunten.

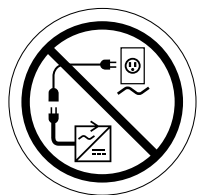

Verbindt geen verlengsnoer aan de AC/DC omvormer of de accu oplader.

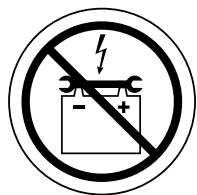

Hou gereedschap en andere metalen voorwerpen verwijderd van de batterijpolen. Contact met gereedschappen kan een elektrische schok veroorzaken.



Laat kinderen tijdens het opladen van de accu's niet zonder toezicht in de buurt van de scootmobiel spelen.

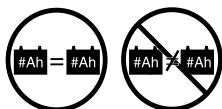

Gebruik geen accu's met een afwijkende capaciteit (Ah). Nieuwe accu's mogen niet samen met oude accu's gebruikt worden. Vervang beide accu's altijd op hetzelfde tijdstip.

II. VEILIGHEID



Hou uw handen tijdens het rijden uit de buurt van de banden. Let er op dat los hangende kleding in de aandrijfwielen vast kan raken.



Acculader, alleen voor gebruik binnenshuis.

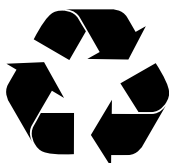

Afval en recyclage: Neem contact op met uw bevoegde Pride Leverancier voor informatie over de correcte manier van het van de hand doen en recyclage van uw Pride product en verpakking.



Bevat lood.

II. VEILIGHEID

ALGEMEEN



VERPLICHT! Voordat u voor het eerst uw Scootmobiel gaat gebruiken dient u eerst deze handleiding volledig te lezen en te begrijpen.

Uw Scootmobiel is ontworpen om uw leven te vergemakkelijken en uw mobiliteit te vergroten. Pride levert een groot aantal producten die het best tegemoetkomen aan de behoeften van de Scootergebruiker. Hou er rekening mee dat de uiteindelijke beslissing voor keuze en aankoop betreffende het type Scootmobiel dat gebruikt gaat worden uiteindelijk de verantwoordelijkheid is van de Scootergebruiker en zijn/haar medische begeleider (zoals arts, fysiotherapeut etc.).

De inhoud van deze handleiding is gebaseerd op de verwachting dat een deskundige op het gebied van mobiliteitshulpmiddelen de Scootmobiel heeft afgesteld naar de behoeften van de gebruiker en zorgvuldige gebruiksinstructies heeft gegeven aan de medische professional die dit product voorschrijft en/of de bevoegde Pride Leverancier.

Er zijn bepaalde situaties, incl. enkele medische omstandigheden, waarin de gebruiker in het bijzijn van een deskundige zal moeten oefenen. Dit kan een familielid zijn of een hulpverlener die speciaal getraind is in de begeleiding van een Scootergebruiker bij diverse dagelijkse activiteiten.

In het begin zult u mogelijk situaties tegenkomen waarin u enige oefening nodig hebt. Neem hiervoor de tijd en u zult al snel volledig vertrouwd raken met uw Scootmobiel in het manoeuvreren door deuropeningen, in en uit liften, op en neer hellingen en over normale oppervlaktes.

Hieronder volgen enkele voorzorgsmaatregelen, tips en overige veiligheidsoverwegingen die bedoeld zijn om u bekend te maken met het veilig gebruik van uw nieuwe Scootmobiel.

WIJZIGINGEN

Pride heeft uw Scootmobiel ontworpen om u mobiliteit en comfort te verschaffen. Echter, onder geen enkele omstandigheid mag u veranderingen aan uw Scootmobiel aanbrengen, zoals delen toevoegen of verwijderen, functies onklaar maken etc.



WAARSCHUWING! Wijzig nooit uw Scootmobiel indien niet goedgekeurd door Pride. Gebruik geen accessoires die niet voor gebruik bij Pride-producten getest en goedgekeurd zijn.

AFNEEMBARE DELEN



WAARSCHUWING! Probeer de scootmobiel niet op te tillen of te verplaatsen aan de verwijderbare onderdelen, zoals armsteunen, zitting en afdekking.

II. VEILIGHEID

VEILIGHEIDSTEST VOORAF

Maak uzelf vertrouwd met de Scootmobiel en zijn mogelijkheden. Pride adviseert om voor ieder gebruik een veiligheidscheck uit te voeren om er zeker van te zijn dat uw Scootmobiel soepel en veilig functioneert.

Voer de volgende inspecties uit voordat u uw Scootmobiel gaat gebruiken:

- Controleer de banddruk. Behoudt maar overschrijdt niet de psi/bar/kPa luchtdruk zoals die aangegeven staat op de banden indien de scootmobiel is uitgerust met luchtbanden.
- Controleer alle elektrische verbindingen. Verzekeer u ervan dat ze goed vast zitten en niet geoxideerd zijn.
- Controleer alle harnas verbindingen. Verzekeer u ervan dat ze goed vastzitten.
- Controleer de remmen.
- Controleer de acculading.

LET OP: Constateert u een probleem, neem dan contact op met uw leverancier.

BAND OPBLADEN

Als uw scootmobiel pneumatische banden heeft, moet u de banden minstens eens in de week controleren (of laten controleren) op luchtdruk. De juiste band inflatie zal de levensloop van uw banden verlengen en de goede werking van uw scootmobiel helpen.



WAARSCHUWING: Het is van groot belang dat de psi/bar/kPa luchtdruk zoals die op de banden aangegeven staat ten allen tijde behouden wordt. Blaas uw banden niet te veel of te weinig op. Te lage druk kan controleverlies veroorzaken en te hoge druk kan uw banden doen ontploffen. Indien de correcte psi/bar/kPa luchtdruk zoals die aangegeven wordt op de banden niet ten allen tijde behouden wordt, dan kan dat resulteren in band en/of wiel schade.

WAARSCHUWING: Blaas uw banden enkel op met een gereguleerde pomp met een correcte meter. Indien u dat niet doet, kan u uw banden teveel opblazen, wat uw banden kan doen ontploffen.

OPMERKING: Indien de band op uw scootmobiel enkel de druk in psi weergeeft, gebruik dan de volgende formules om de correcte bar en kPa druk te vinden: $bar = psi \times 0,06895$; $kPa = psi \times 6,89476$.

GEWICHTSBEPERKINGEN

Uw Scootmobiel heeft een maximum gewichtscapaciteit. Bekijk de specificatie tabel voor deze limiet.



VERPLICHT! Zorg ervoor dat u de voorgeschreven gewichtscapaciteit van uw scootmobiel niet overschrijdt. Als de gewichtscapaciteit overschreden wordt, vervalt hierdoor uw garantie. Pride stelt zich niet verantwoordelijk voor verwondingen en/of beschadigingen aan eigendommen als gevolg van het niet naleven van gewichtsbependingen.



WAARSCHUWING! Vervoer geen passagiers met uw scootmobiel. Mocht u passagiers met uw scootmobiel vervoeren, kan dit het zwaartepunt negatief beïnvloeden, met als gevolg dat het vervoermiddel om kan vallen, of dat u zelf uit de scootmobiel valt.

OPRITTEN EN HELLINGEN

Steeds meer gebouwen hebben opritten met een bepaald stijgingspercentage, ontworpen voor een veilige en makkelijke entree. Sommige opritten zijn voorzien van een bocht, zodat u daarvoor enige ervaring nodig hebt met uw Scootmobiel.

- Rij uiterst voorzichtig wanneer u een oprit of helling gaat afdalen.
- Neem bij een scherpe hoek, ruime en langzame bochten. Op die manier zullen de achterwielen een ruime bocht maken en niet tegen de hoek aanrijden of achter een reling blijven steken.

II. VEILIGHEID

- Wanneer u van een oprit naar beneden rijdt, zet dan uw snelheidsknop op de laagste stand om zo een veilige, gecontroleerde afdaling te garanderen.
- Vermijdt het plotselinge stoppen en starten.

Probeer u bij het beklimmen van een helling uw Scootmobiel rijdende te houden. Moet u al stoppen, start u dan weer langzaam en geeft u voorzichtig gas. Bij het dalen dient u de snelheidsknop op de laagste stand te zetten en alleen vooruit te rijden. Mocht uw Scootmobiel sneller dan u wenst of aankunt de helling afdalen, zet hem dan volledig stop door de gashendel los te laten. Duw vervolgens de gashendel voorzichtig naar voren om zo veilig en gecontroleerd af te dalen.

WAARSCHUWING! Zet bij een beklimming of afdaling uw Scootmobiel nooit in vrijloop and zeker niet wanneer u op uw Scootmobiel zit of er naast staat.

WAARSCHUWING! Rij bij het klimmen niet zigzaggend omhoog maar rij in één keer recht omhoog. Dit vermindert de kans op kantelen of vallen. Betrach steeds uiterste voorzichtigheid bij het klimmen.



WAARSCHUWING! Rij uw Scootmobiel niet langs de zijkant van een beklimming of diagonaal van een beklimming of afdaling; zet uw Scootmobiel niet stil, als dat mogelijk is, gedurende een beklimming.

WAARSCHUWING! Vermijd gevaarlijke hellingen, bijv. terrein bedekt met sneeuw, ijs, natte bladeren, afgereden gras enz.

WAARSCHUWING! Ook al kan uw Scootmobiel hellingen beklimmen die groter zijn dan aangegeven op figuur 1, probeer onder geen omstandigheden de hellinggegevens of welke andere gegevens dan ook in deze handleiding te overschrijden. Want als u deze specificaties overschrijdt, kan u instabiliteit in uw scootmobiel veroorzaken.

Toegangsopritten voor gehandicapten zijn niet in alle landen gereguleerd door de overheid en zijn daarom niet allemaal voorzien van dezelfde hellingsgraad. Andere hellingen kunnen natuurlijk zijn of, indien ze kunstmatig zijn, niet specifiek geschikt voor scootmobielen. **Figuur 1** illustreert de stabiliteit van uw Scootmobiel en toont welke hellingen u kan beklimmen met welke gewichten onder gecontroleerde testcondities.

Deze testen zijn uitgevoerd met de Scootmobiel stoel in de hoogste stand en zo ver mogelijk naar achteren ingesteld. Gebruik deze informatie als een leidraad. De hellingscapaciteit van uw Scootmobiel wordt beïnvloed door uw gewicht, de snelheid van de Scootmobiel, de hoek waarin u de helling nadert en de instellingen van uw Scootmobiel.

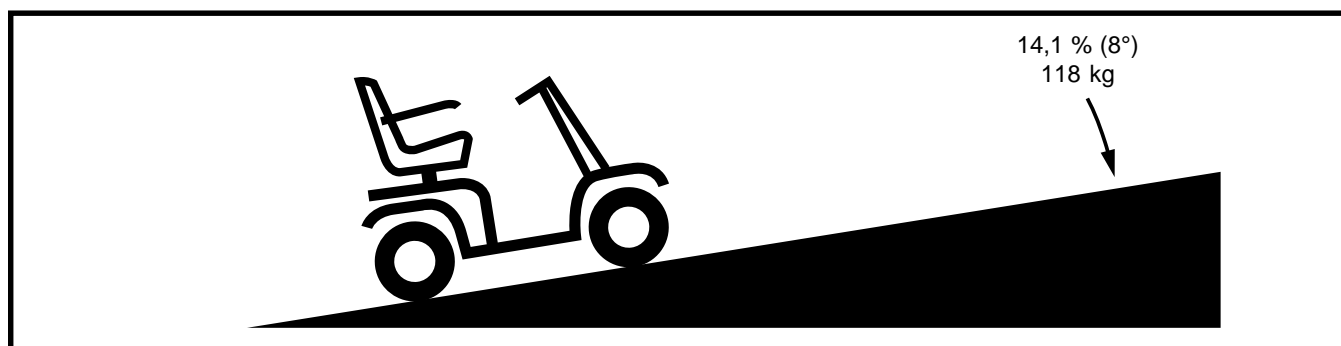

Figuur 1. De maximum aanbevolen hellingshoek

II. VEILIGHEID



WAARSCHUWING! Elke poging om steilere hellingen te nemen dan in figuur 1 zijn aangegeven kunnen uw Scootmobiel in een onstabiele positie brengen of zelfs doen kantelen.

WAARSCHUWING! Gebruik nooit een zuurstoftank met een gewicht groter dan 6,8 kg. Vul uw mand nooit met een inhoud meer dan 6,8 kg.

Wanneer u een helling nadert kunt u het beste naar voren leunen. **Zie figuren 2 en 2A.** Dan schuift het zwaartepunt van u en uw Scootmobiel naar de voorkant van de Scootmobiel voor een betere stabiliteit.

Terwijl u hellingen neemt en vooruitgaat en u laat het gaspedaal los, dan is het mogelijk dat de scootmobiel ongeveer 30,48cm “achteruit rolt” vooraleer de remmen in actie treden. Als u het gaspedaal los laat terwijl u achteruit rijdt, dan kan de scootmobiel ongeveer 1 meter “achteruit rollen” vooraleer de remmen in actie treden.

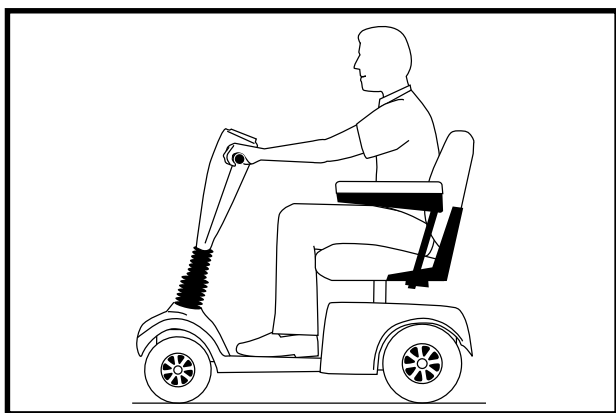

Figuur 2. Normale rijpositie

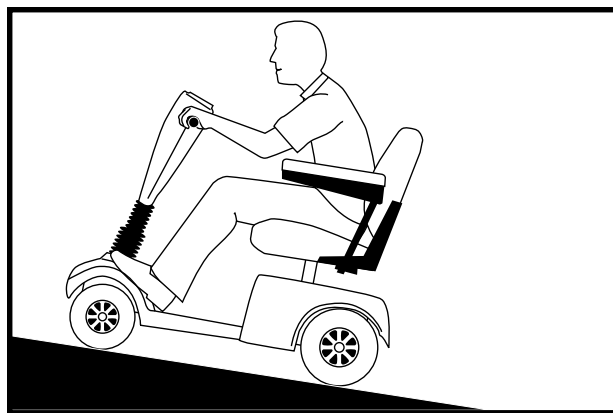

Figuur 2A. Rijpositie met verhoogde stabiliteit

HET NEMEN VAN BOCHTEN

Extreem hoge snelheid in bochten kan leiden tot kantelen van uw Scootmobiel. Factoren die het kantelgevaar vergroten zijn o.a. (maar niet uitsluitend): de snelheid in bochten, de stuurhoek (d.w.z. hoe scherp u draait) oneffen terrein, hellend terrein, het rijden van een terrein met weinig trekkracht naar een terrein met veel trekkracht (zoals bijvoorbeeld komend van een grasrijk terrein op een geplaveid terrein - speciaal bij het draaien met hoge snelheid) en abrupte verandering van richting. Hoge snelheid bij bochten wordt sterk afgeraden. Wanneer u het gevoel heeft dat uw Scootmobiel kan gaan kantelen, verminder dan uw snelheid en pas uw stuurhoek aan (d.w.z. maak de draai minder scherp).



WAARSCHUWING! Verminder uw snelheid en behoudt een stabiel punt van zwaartekracht bij het nemen van scherpe bochten. Wanneer u met hoge snelheid op uw scootmobiel rijdt, neem dan geen scherpe bochten. Dit verkleint aanzienlijk de kans op kantelen of vallen. Gebruik altijd uw nuchtere gezond verstand bij het nemen van bochten.

REMMEN

Uw Scootmobiel is uitgevoerd met twee sterke remsystemen:

- Regenererend: gebruikt elektrische energie om snel af te remmen wanneer de gashendel in de neutraal-/stopstand wordt gezet en.
- Motorrem zorgt voor automatische blokkering nadat de Scootmobiel bijna tot stilstand is gebracht, of wanneer om wat voor reden dan ook de energie wegvalt.

II. VEILIGHEID

WEGDEK

Uw Scootmobiel is ontworpen om u te voorzien van optimale stabiliteit onder normale rijomstandigheden, op droge, horizontale oppervlakten zoals verhard wegdek, beton of asfalt. Pride begrijpt echter dat er momenten zullen zijn waarop u ook voor andere soorten wegdek kan komen te staan. Om deze reden is uw Scootmobiel ook ontworpen om goed te gebruiken op overige vaste ondergronden, zoals gras of gravel. U kan uw Scootmobiel veilig gebruiken op graspleinen en in parken.

- Minder uw snelheid wanneer u op oneffen terrein en/of zachte ondergrond rijdt.
- Vermijd hoog gras dat zich in de motor kan draaien.
- Vermijd losse gravel en zand.
- Mocht u twijfels hebben over een terrein, vermijd het dan.

OPENBARE WEGEN



WAARSCHUWING! Gebruik uw Scootmobiel niet op openbare wegen en autowegen. Bedenk dat het voor het verkeer moeilijk is u op uw Scootmobiel te zien. Gedraagt u zich als voetganger. Wacht bij het oversteken tot de weg vrij is en steek dan over met grote voorzichtigheid.

VASTE OBSTAKELS (TREDEN, TROTTOIRBANDEN, ETC.)

WAARSCHUWING! Kom niet te dicht bij hoge randen, onbeschermden richels, trottoirbanden, portieken, trappen enz. of andere plaatsen waar u gemakkelijk vanaf kunt glijden.

WAARSCHUWING! Probeer niet met uw Scootmobiel een extreem hoog obstakel te nemen.



WAARSCHUWING! Laat uw Scootmobiel nooit achterwaarts een verhoging afrijden. Dit verhoogt het risico op kantelen.

WAARSCHUWING! Zorg dat uw Scootmobiel loodrecht nadert op een trottoirband die u moet beklimmen of afdalen. Zie figuren 3 en 3A.

WAARSCHUWING! Probeer niet een trottoirband te nemen hoger dan 5 cm.

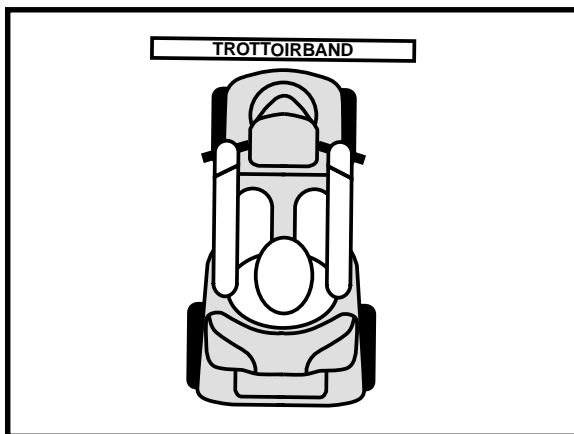

Figuur 3. Juiste benadering

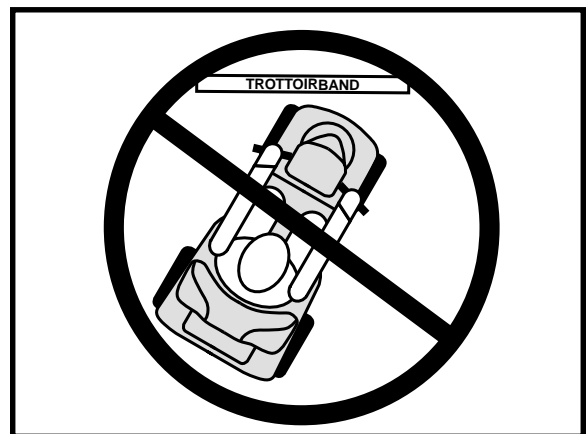

Figuur 3A. Foute benadering

II. VEILIGHEID

VOORZORGSMAATREGELEN BIJ SLECHT WEER

Het bloot stellen van uw Scootmobiel aan slechte weersomstandigheden dient zoveel mogelijk te worden voorkomen. Indien u tijdens het rijden in uw Scootmobiel wordt overvallen door regen, sneeuw, extreme kou of hitte dient u bij de eerste mogelijkheid te schuilen. Droog uw Scootmobiel grondig voordat u hem weg zet, laadt, of weer gebruikt.



WAARSCHUWING! Gebruik van de Scootmobiel in regen, sneeuw, zout, mist en nevel, en op glad wegdek kan geen verwondingen en/of schade aan de Scootmobiel of de elektrische installatie veroorzaken. Onderhoud en zet de Scootmobiel weg in droge en schone toestand.



WAARSCHUWING! Langdurige blootstelling aan warme of koude omstandigheden kan een effect hebben op de temperatuur van beklede en niet-beklede items aan uw scootmobiel, waardoor mogelijk huidirritatie kan ontstaan. Wees voorzichtig bij het gebruik van uw scootmobiel onder buitengewoon warme of koude omstandigheden, of indien u uw scootmobiel gedurende langere tijd aan direct zonlicht blootstelt.

VRIJLOOPSTAND

Uw Scootmobiel is uitgerust met een handmatige vrijloophendel die, wanneer ingeschakeld, het mogelijk maakt om de Scootmobiel voort te duwen. Voor meer informatie over het ontkoppelen van de vrijloophendel, Zie III. "Uw Scootmobiel."



WAARSCHUWING! Als u uw Scootmobiel in de vrijloop stand zet, zijn de remmen niet ingeschakeld.

- Schakel de motoren enkel uit op een horizontaal oppervlak.
- Verzekert u ervan dat de sleutel niet in het sleutelcontact zit.
- Ga naast de Scootmobiel staan om de vrijloop in- of uit te schakelen. Zit nooit op de Scootmobiel om dit te doen.
- Nadat u uw Scootmobiel geduwd heeft, schakel dan altijd terug in rijstand om de remmen te blokkeren.

Een aanvullend kenmerk van de Scootmobiel is de "te-snel-duwen" wat beveiligt tegen te hoge snelheid wanneer deze in freewheel stand staat.

Afhankelijk van de omstandigheden, functioneert de "te-snel-duwen" verschillend:

- Als de sleutel "uit" staat wanneer in freewheel mode, activeert de Scootmobiel controlesysteem een regeneratief remmen wanneer de Scootmobiel sneller dan de maximum drempel welke van tevoren is ingesteld wordt geduwd. In dit geval functioneert het controlesysteem als een snelheidscontroleur.
- Als de sleutel "aan" staat wanneer in freewheel mode, komt u aanzienlijke weerstand tegen op bij alle snelheden. Dit voorkomt dat de Scootmobiel ongewenste vaart krijgt als het handbediende freewheel hendel per ongeluk zou worden losgelaten terwijl u de Scootmobiel rijdt.

TRAPPEN EN ROLTRAPPEN

Scooters zijn niet ontworpen om trappen en roltrappen op of af te gaan. Gebruik altijd de lift.



WAARSCHUWING! Gebruik uw Scootmobiel niet op trappen en/of roltrappen.

DEUREN

- Stel vast of een deur naar u toe draait of van u af.
- Gebruik uw hand om de deurknop om te draaien, of de deurklink weg te duwen.
- Rijd langzaam vooruit om de deur open te duwen. Of rijd langzaam achteruit om de deur open te trekken.

II. VEILIGHEID

LIFTEN

De hedendaagse liften hebben een veiligheidsmechanisme in de deurrand waardoor bij aanraking de deuren opnieuw opengaan.

- Wanneer u in de deuropening van een lift staat terwijl de deuren dichtgaan, duw dan tegen de rubber deurrand of zorg dat uw Scootmobiel deze rand raakt en de deuren zullen weer opengaan.
- Zorg ervoor dat boodschappen, tassen of Scootmobiel accessoires niet tussen de liftdeuren blijven steken.

LET OP: Indien de draaicirkel van uw scootmobiel groter is dan 1500 mm, kan het moeilijk manoeuvreren zijn in liften en hallen van gebouwen. Wees voorzichtig als u uw scootmobiel gaat draaien of gaat manoeuvreren in kleine ruimten, en vermijdt gebieden waar problemen zouden kunnen ontstaan.

TILHULPMIDDELEN

Tijdens het reizen met uw Scootmobiel heeft u misschien een tillift nodig als hulp bij het transport. Pride adviseert dan om strikt de instructies en veiligheidsvoorschriften bij dit betreffende hulpmiddel op te volgen alvorens het te gebruiken.



WAARSCHUWING! Ga nooit op uw scootmobiel zitten als deze wordt gebruikt in combinatie met een lift of een vergelijkbaar product. Uw scootmobiel is daar niet voor gemaakt en schade of verwondingen veroorzaakt door dergelijk gebruik vallen niet onder de verantwoordelijkheid van Pride.

ACCU'S

Naast de hieronder vermelde waarschuwingen dient u ook alle overige informatie omtrent het behandelen van accu's goed door te lezen.



VERPLICHT! De accupolen, aansluitklemmen en aanverwante accessoires bevatten lood en loodverbindingen. Draag bij het hanteren van accu's een veiligheidsbril en geschikte handschoenen, en was uw handen na gebruik.

WAARSCHUWING! Bescherm uw accu's tegen bevriezing. Als ze al bevroren zijn, probeer ze dan niet op te laden. Dit kan de accu's beschadigen.



WAARSCHUWING! Scootmobiel batterijen zijn zwaar. Zie de specificatie tabel. Indien u zoveel gewicht niet kan tillen, vraag dan om hulp. Gebruik correcte tiltechnieken en hef zeker niet meer dan u kan.

WAARSCHUWING! RODE (+) kabels moeten aangesloten worden aan de positieve (+) accu pool. ZWARTE (-) kabels moeten aangesloten worden aan de negatieve (-) accu pool. Alle batterij polen moeten een beschermende kap krijgen. Indien u een kabel beschadigt, **VERVANG** deze dan meteen.

RECYCLAGE EN VERWIJDERING VAN ACCU'S

Als u een beschadigde accu aantreft, zorg er dan voor dat u die meteen in een plastic tas verpakt en contact opneemt met uw bevoegde Pride Leverancier voor verwijderingsinstructies. Uw bevoegde Pride leverancier heeft ook de nodige informatie over het recycleren van accu's, wat natuurlijk onze voorkeur is.

HET VOORKOMEN VAN EEN ONVERWACHT BEWEGING



WAARSCHUWING! Verwacht u voor langere tijd stil te staan terwijl u in uw Scootmobiel zit, zet dan de Scootmobiel uit. Dit voorkomt dat de Scootmobiel onverwacht in beweging komt door het per ongeluk aanraken van de gashendel.

II. VEILIGHEID

TRANSPORT MET EEN MOTORVOERTUIG

Pride raadt u aan niet in uw scootmobiel te blijven zitten tijdens transport in een motorvoertuig. De scootmobiel dient in de kofferbak van de auto of in de laadruimte van een pickup te worden opgeborgen waarbij de accu's verwijderd en zorgvuldig vastgezet dienen te worden. Daarnaast moeten ook de losse onderdelen van de scooter, zoals de armsteunen, de zetel en de kap verwijderd worden en/of stevig vastgemaakt worden tijdens het transport per motorvoertuig.

WAARSCHUWING! Ondanks dat uw scootmobiel voorzien kan zijn van een gordel, is deze gordel niet ontworpen om u te beschermen tijdens transport in een voertuig. In een rijdend voertuig moet iedereen gebruik maken van goed vastgemaakte veiligheidsgordels.



WAARSCHUWING! Blijf niet in uw Scootmobiel zitten terwijl deze in een rijdend voertuig staat.

WAARSCHUWING! Verzeker u er altijd van dat uw scooter en de batterijen goed zijn vastgezet tijdens transport. Batterijen moet rechtop staan en de polen moeten beschermkappen krijgen. Batterijen mogen niet vervoerd worden tesamen met ontvlambare producten.

HET OP-EN AFSTAPPEN VAN UW SCOOTMOBIEL

Hiervoor is een goed evenwichtsgevoel vereist. Neem daarom de volgende veiligheidstips goed door.

- Verwijder de sleutel uit het contact.
- Zorg dat uw scootmobiel niet in de vrijloopstand staat. Zie III. "Uw Scootmobiel."
- Zorg dat de stoel goed vergrendeld is.
- De stoelleuning kan omhoog worden geplaatst om het makkelijker te maken op en af de scootmobiel te komen.

WAARSCHUWING! Gaat u zover mogelijk achterin de stoel zitten om te voorkomen dat de scootmobiel kantelt.



WAARSCHUWING! Voorkom letsel en schade aan het product! Plaats niet al uw gewicht op de armsteunen van de scootmobiel en gebruik de armsteunen niet voor het dragen van gewicht, zoals bij opstappen. Hierdoor kan de scootmobiel kantelen.

WAARSCHUWING! Plaats niet al uw gewicht op de voetenplank. Dit kan de scootmobiel doen kantelen en tot persoonlijk letsel leiden.

REIKEN EN BUKKEN

Vermijd alle reik- en bukbewegingen wanneer uw Scootmobiel in beweging is. Bij het voorover leunen riskeert u ongewild het gaspedaal in te duwen. Opzij leunen kan kantelen veroorzaken. Het is belangrijk om een stabiel punt van zwaartekracht te behouden en de scooter niet te laten kantelen. Pride beveelt de gebruiker aan zijn/haar persoonlijke beperkingen te bepalen en het bukken en reiken te oefenen in aanwezigheid van een gekwalificeerd persoon.



WAARSCHUWING! Buig niet opzij of voorover om objecten van de scootervloer of van de vloer naast de scooter op te rapen. Zulke bewegingen kunnen het punt van zwaartekracht en het verdelingsgewicht van de Scootmobiel veranderen en kan de oorzaak zijn dat de Scootmobiel omkantelt.



VERBODEN! Hou uw handen tijdens het rijden uit de buurt van de banden. Let er op dat los hangende kleding in de aandrijfwielen vast kan raken.

II. VEILIGHEID

PLAATSINGSGORDELS

Uw goedgekeurde Pride Leverancier, uw therapeut(en) en andere gezondheidszorgmedewerkers zijn verantwoordelijk voor het bepalen van uw vereisten voor een gordel, die u nodig heeft om uw scooter veilig te bedienen.



WAARSCHUWING! Als u een plaatsingsgordel nodig heeft om uw scootmobiel veilig te kunnen bedienen, moet u ervoor zorgen dat deze gordel goed bevestigd is.

GEBRUIK VAN MEDICIJNEN/LICHAMELIJKE BEPERKINGEN

Een Scootergebruiker dient zorgvuldig en verstandig met zijn Scootmobiel om te gaan. Zeker bij gebruik van medicijnen of bij lichamelijke beperkingen dient men zich goed bewust te zijn van de veiligheidsvoorschriften.



WAARSCHUWING! Raadpleeg uw arts wanneer u medicijnen gebruikt of lichamelijke beperkingen hebt. Sommige medicijnen of beperkingen kunnen uw rijgedrag negatief beïnvloeden.

ALCOHOL/ROKEN

Een scootergebruiker dient zorgvuldig en verstandig met zijn Scootmobiel om te gaan. Hieronder valt ook het zich bewust zijn van veiligheidskwesties na gebruik van alcohol, of tijdens het roken.

WAARSCHUWING! Gebruik uw scootmobiel niet als u onder invloed van alcohol bent, aangezien uw rijvaardigheid hierdoor negatief beïnvloed kan worden.



WAARSCHUWING! Pride raadt u ten strengste aan geen sigaretten te roken terwijl u in uw scootmobiel zit, alhoewel het voertuig aan alle vereiste testvoorschriften betreffende het roken van sigaretten voldoet. U dient zich aan de volgende veiligheidsvoorschriften te houden als u toch besluit sigaretten te roken terwijl u in uw scootmobiel zit.

- Laat brandende sigaretten niet onbeheerd achter.
- Houd asbakken op veilige afstand van de kussens van de zitting.
- Zorg er altijd voor dat sigaretten volledig uitgedrukt zijn voordat u ze weggooit.

ELEKTROMAGNETISCHE EN RADIO FREQUENTIE INVLOED (EMI/RFI)



WAARSCHUWING! Laboratorium testen hebben uitgewezen dat elektromagnetische en radio frequentie golven een negatief effect hebben op de prestaties van elektrisch aangedreven voertuigen.

Elektromagnetische en radio frequentie invloed kan worden veroorzaakt door bronnen als mobiele telefoons, mobiele twee-weg radio's (zoals walkietalkies), radio stations, TV stations, amateur radio (HAM) zenders, draadloze computers, magnetron, semafoon en middellange afstand mobiele ontvangers die worden gebruikt door hulpverleningsvoertuigen. In sommige gevallen kunnen dergelijke golven onbedoelde bewegingen veroorzaken of schade toebrengen aan het controle systeem. Ieder elektrisch aangedreven voertuig beschikt over een bepaalde immuniteit (of weerstand) tegen EMI. Hoe hoger het niveau van immuniteit, des te groter de bescherming tegen EMI. Dit product is getest en voldoet aan een immuniteitsniveau 20 van V/M.



WAARSCHUWING! Wees erop voorbereid dat mobiele telefoons, twee-weg radio's, laptops en andere types radiozenders onbedoelde bewegingen van uw elektrisch aangedreven voertuig kunnen veroorzaken als gevolg van EMI. Wees voorzichtig als u één van deze dingen gebruikt terwijl u rijdt in uw elektrische voertuig en zorg er voor dat u niet te dicht in de buurt van radio en TV stations komt.

II. VEILIGHEID



WAARSCHUWING! Het toevoegen van accessoires of onderdelen aan uw elektrisch aangedreven voertuig kan de gevoeligheid van het voertuig ten opzichte van EMI verhogen. Verander uw Scootmobiel alleen met goedkeuring van Pride.

WAARSCHUWING! Het elektrisch aangedreven voertuig zelf kan ook storingen veroorzaken aan andere elektrische apparatuur in de buurt, zoals alarm systemen.

LET OP: Voor meer informatie over EMI/RFI, bezoekt u de website van Resource Center op www.pridemobility.com. Indien onbedoelde bewegingen of remmen optreden, schakelt u de Scootmobiel zo snel mogelijk uit als veiligerwijze mogelijk is. Neem contact op met een erkende leverancier om het incident te melden.

III. UW SCOOTMObIEL

BEDIENINGSPANEEL

Het bedieningspaneel, op de bovenzijde van het stuur, bevat alle functies die u nodig heeft om uw scooter te berijden. **Zie figuur 4.**



WAARSCHUWING! Stel uw bedieningspaneel niet bloot aan vocht. Indien het toch wordt blootgesteld aan vocht, probeer dan uw Scooter niet te gebruiken voordat het paneel volledig is opgedroogd.

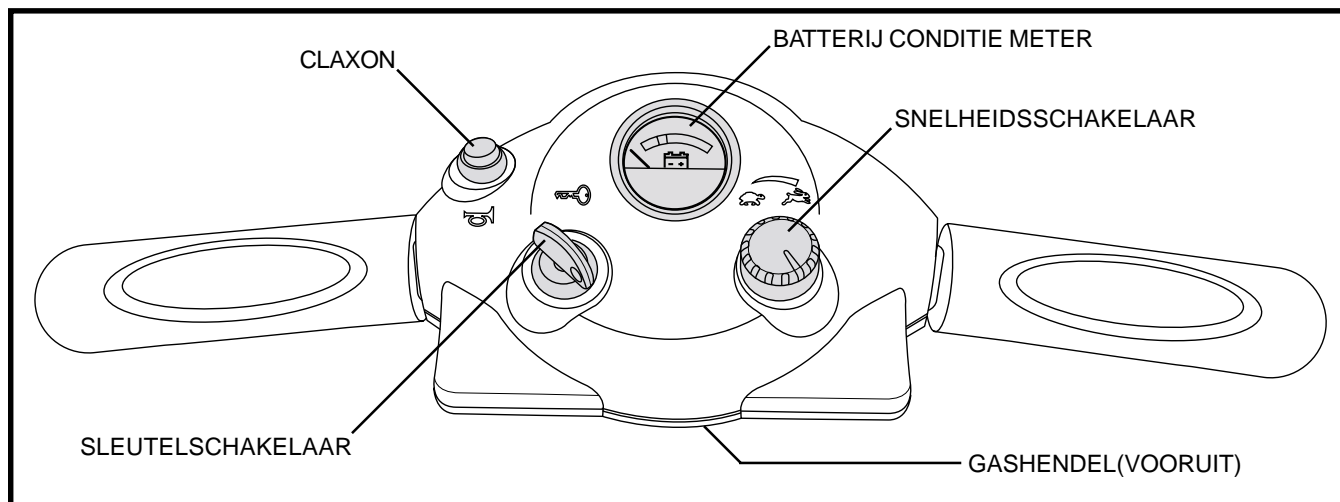

Figuur 4. Bedieningspaneel

Sleutelschakelaar

- Steek de sleutel in de sleutel schakelaar en draai met de klok mee om de scooter aan te doen.
- Draai de sleutel tegen de klok in en verwijder van de sleutel schakelaar om de scooter uit te doen.
- Als de scooter uit is, kan de sleutel in de scooter blijven.

Maar, om onbevoegd gebruik van uw scooter tegen te gaan, is het aangeraden dat u de sleutel volledig verwijderd.



WAARSCHUWING! Als u de sleutel uit de schakelaar neemt terwijl uw scooter in beweging is zullen de elektronische remmen automatisch inschakelen en uw scooter komt tot een abrupte stop. Dit kan resulteren in persoonlijk letsel.

Gashendel

Deze hendels geven u de controle over voor- en achterwaarde snelheid van uw Scooter, met een maximum zoals dat bepaald werd met uw snelheidsregelaar.

- Plaats uw rechterhand op de rechter handgreep en uw linkerhand op de linker handgreep.
- Gebruik uw rechter duim om tegen de rechter hendel te drukken, om zo de rem te ontkoppelen en vooruit te rijden.
- Laat de hendel los en laat uw scooter volledig tot stilstand komen voordat u de linker gashendel indrukt om achteruit te rijden.
- Wanneer de gashendel volledig wordt losgelaten, valt deze automatisch terug in de “stop” positie en ontkoppelen de remmen.

Claxon

Zorg dat de sleutel goed in de schakelaar zit. Pas dan kan de claxon functioneren.

- Deze knop activeert de claxon
- Aarzel niet uw claxon te gebruiken in gevaarlijke situaties.

III. UW SCOOTMOBIEL

Snelheidsschakelaar

Deze schakelaar maakt het mogelijk de snelheid van te voren in te stellen.

- De afbeelding van de schildpad geeft de langzaamste stand aan.
- De afbeelding van de haas geeft de snelste stand aan.

Batterij Conditie Meter

Als u de sleutel in de schakelaar steekt, zal deze meter de globale batterij conditie weergeven. Voor verdere informatie over de batterij conditie meter, zie IV. "Accu's en het Laden."

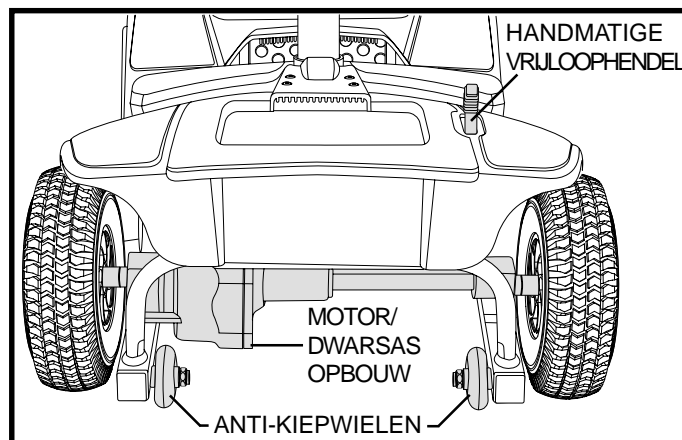

Figuur 5. Achterdeel

ACHTERDEEL

De handmatige vrijloophendel, anti-kiepwieien, de motor en transaxel bevinden zich in het achterdeel van uw scooter. **Zie figuur 5.**

Handmatig te Bedienen Vrijloophendel

Wanneer u uw scooter een klein stukje wilt verplaatsen kunt u deze in de vrijloop positie zetten.

- De handmatig te bedienen vrijloophendel zit linksboven op het achterdeel.
- Duw de handmatige vrijloophendel voorruit om het rij- en remsysteem te ontkoppelen.
- U kunt nu uw scooter duwen.
- Duw de handmatige vrijloophendel naar achteren om het rij- en remsysteem in te schakelen; hiermee haalt u uw scooter uit de vrijloopstand.



WAARSCHUWING! Als u uw scooter in de vrijloop stand zet, zijn de remmen niet ingeschakeld. Volg deze veiligheidsvoorschriften wanneer u uw scooter in vrijloop stand zet:

- Zet uw scooter niet in de vrijloopstand wanneer u zich met uw scooter op een helling bevindt; uw scooter kan op zichzelf naar beneden rijden.
- Voordat u uw scooter in de vrijloopstand zet, bent u er zich van bewust dat de sleutel van de sleutelschakelaar is verwijderd.
- Als u de scooter in de vrijloopstand wilt zetten, ga dan achter de scooter staan wanneer u dit doet. Ga niet zitten op uw scooter wanneer deze in de vrijloop stand staat.
- Wanneer u klaar bent uw scooter handmatig te verplaatsen, schakel deze dan altijd terug uit de vrijloop stand zodat u de remmen weer inschakelt.

Anti-kiepwieien

De anti-kiepwieien zijn belangrijk voor uw veiligheid. Ze zitten aan het achterdeel van uw scooter gelast.



WAARSCHUWING! Verwijder de anti-kiepwieien niet.



WAARSCHUWING! De anti-kiepwieien kunnen de vlotte overgang belemmeren van uw scooter als u probeert een trottoir te bestijgen of af te dalen.

Motor/Dwarsas Opbouw (Niet Afgebeeld)

De motor/dwarsas opbouw is een elektromechanische unit die de elektrische energie van de accu's omzet in de gecontroleerde mechanische energie die de wielen van uw scooter scooter aandrijft.

III. UW SCOOTMOBIEL

ACCUHOUDER

De scooter is uitgerust met een innovatieve, eenvoudig te verwijderen accuhouder. Een hendel bovenop de accuhouder maakt het gemakkelijk om de accuhouder uit de scooter te tillen met 1 hand. Het accu pack omvat twee accu's, de laad eenheid, hoofd stroomonderbreker (reset knop), en de accu pack zekering. **Zie figuur 6.**

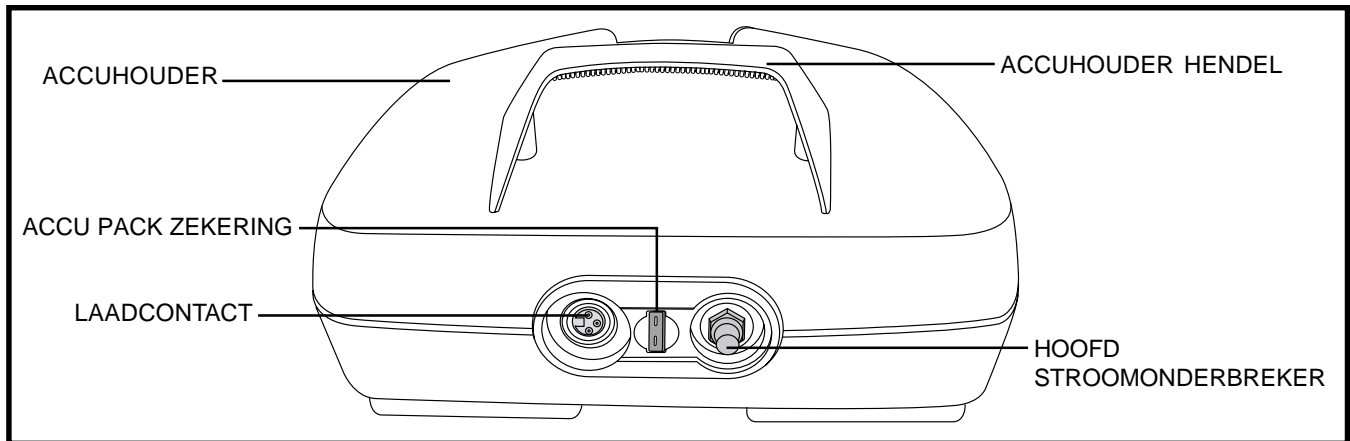

Figuur 6. Accuhouder

Laadcontact

Steek het snoer van de oplader in het laadcontact van uw scooter.

Hoofd Stroomonderbreker (Reset Knop)

Wanneer het voltage van de batterijen laag wordt of uw scooter moet uiterste inspanning leveren bijvoorbeeld bij zware lading of steile hellingen, dan kan de hoofd stroomonderbreker zichzelf uitschakelen om zo de motor en elektronica te beschermen.

- De hoofd stroomonderbreker reset knop komt te voorschijn wanneer de schakelaar losschiet.
- Wanneer de schakelaar losschiet, wordt het gehele elektronische systeem van uw scooter stopgezet.
- Wacht vervolgens een paar minuten om de elektronica “rust te geven.”
- Druk de reset knop in om de hoofd stroomonderbreker te resetten.
- Wanneer de hoofd stroomonderbreker herhaaldelijk losschiet, kan het zijn dat u uw batterijen vaker dient op te laden. Ook zou het kunnen zijn dat u uw leverancier moet vragen de batterijen te testen.

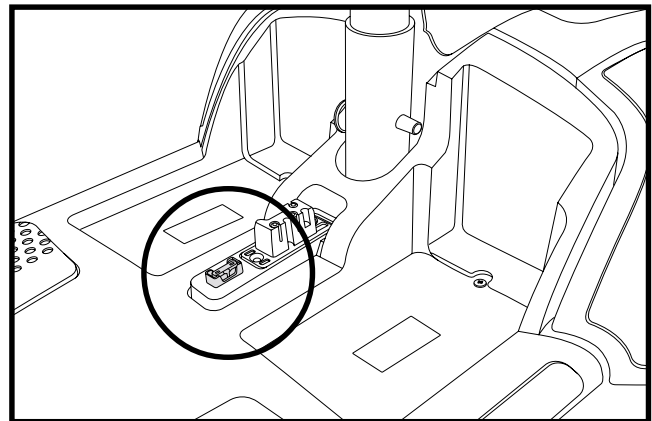

Figuur 7. 3-Amp Stuur console zekering

STUUR CONSOLE ZEKERING

De zekering die zich onder het accu pack bevindt, beveiligd de stuur console elektronica. **Zie figuur 7.** In het geval enig onderdeel van de stuur console niet reageert, controleert u deze zekering. Zie VIII. “Het Oplossen Van Problemen” voor instructies voor het vervangen van zekeringen.

IV. ACCU'S EN HET LADEN

ACCU'S EN HET LADEN

Uw scooter heeft twee langdurende, 12-volt, diep-cyclus batterijen nodig die afgesloten zijn en onderhoudsvrij. Ze worden opgeladen door een extern laadsysteem.

- Houdt uw accu's zoveel mogelijk geladen om uw Scootmobiel soepel te laten rijden.
- Laad de accu's op voordat u uw Scootmobiel voor de eerste keer gaat gebruiken.

HET LEZEN VAN UW BATTERIJVOLTAGE

De accu conditiemeter op het bedieningspaneel geeft in kleurcodes een indicatie van de hoeveelheid energie in uw accu's. Van rechts naar links, groen; volledig geladen accu's, geel; afnemende lading, en rood; opladen dient onmiddellijk te gebeuren. **Zie figuur 8.** Om die lezing zo accuraat mogelijk te laten zijn, moet de batterij conditiemeter gelezen worden terwijl uw Scootmobiel in volle snelheid is op een droog en effen oppervlak.

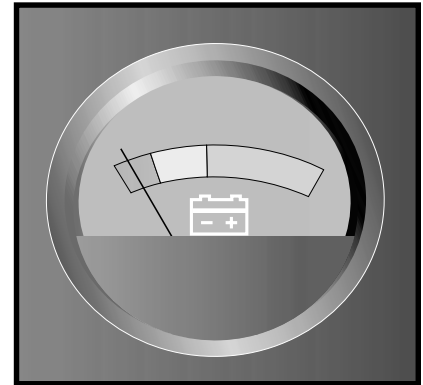

Figuur 8. Batterij conditiemeter

ACCU'S OPLADEN



VERBODEN! Gebruik nooit een verlengsnoer om uw batterijlader aan te sluiten. Sluit de batterijlader direct aan een standaard stopcontact in de muur.



VERBODEN! Verwijdering van de aarding kan een elektrisch gevaar scheppen. Indien nodig, monteer adequaat een toegestane adaptor met drie contactpunten op een elektrisch contact met twee contactpunten.



VERBODEN! Sta niet toe dat kinderen zonder toezicht in de buurt van de Scooter spelen als de accu's worden geladen. Pride raadt u aan, de accu's niet op te laden terwijl er iemand op de Scooter zit.



VERPLICHT! Lees de instructies van de acculader in deze gebruiksaanwijzing en in de gebruiksaanwijzing die bij de lader hoort voordat u de accu's gaat laden.



WAARSCHUWING! Explosieve gassen kunnen vrijkomen tijdens het laadproces van de accu's. Houd de scootmobiel en de acculader ver verwijderd van ontstekingsbronnen zoals vlammen of vonken en zorg voor voldoende ventilatie tijdens het laden van de accu's.

WAARSCHUWING! U moet de accu's van uw Scooter met behulp van de afzonderlijke meegeleverde acculader opladen. Gebruik geen acculader van het type dat voor automobielen gebruikt wordt.



WAARSCHUWING! Verzeker u er van, dat beide einden van de voedingskabel droog en schoon zijn, voordat u de kabel in in de lader of in de wandcontactdoos steekt.

WAARSCHUWING! Probeer niet de accubehuizing te openen. Indien het er op lijkt dat de lader niet naar behoren werkt neemt u contact op met uw erkende Pride leverancier.

WAARSCHUWING! Indien de acculader is voorzien van koelopeningen dient u geen voorwerpen door deze openingen proberen te steken.



WAARSCHUWING! Indien uw losse acculader niet is getest en goedgekeurd voor gebruik buitenshuis, dient u deze niet bloot te stellen aan ongunstige of extreme weersomstandigheden. Als de acculader is blootgesteld aan ongunstige of extreme weersomstandigheden, dient u deze de gelegenheid te geven zich aan de nieuwe omgevingsomstandigheden aan te passen voordat u hem weer binnenshuis gebruikt. Neem de gebruiksaanwijzing van de acculader in acht voor verdere informatie.

IV. ACCU'S EN HET LADEN

Volg deze stappen om veilig uw batterijen te kunnen laden:

LET OP: De batterijhouder kan opgeladen worden zowel in als uit de scooter.

1. Plaats uw scootmobiel of accu pack dichtbij een standaard wandcontact. **Zie figuur 9.**
2. Verwijder de sleutel uit de schakelaar.
3. Zorg ervoor dat de handmatige vrijloophendel in de rijpositie staat (naar achteren).
4. Steek de stekker van het laadapparaat in het contact op uw scootmobiel, daarna de andere in het wandcontact. **Zie figuur 10.** Het is aangeraden dat u uw Accu's voor 8 tot 14 uren oplaadt.

LET OP: De LED lichtjes op de acculader geven gedurende het proces de verschillende laadcondities weer. Voor een complete uitleg van deze indicaties verwijzen wij u naar de gebruiksaanwijzing die wordt geleverd bij de acculader.

5. Wanneer de batterijen volledig zijn opgeladen, trek dan eerst de stekker uit het stopcontact aan de muur en dan uit het laadcontact.

AANMERKING: Er zit een laad-blokkeringsfunctie op uw scootmobiel. Uw scootmobiel zal niet rijden en de accu conditiemeter zal niet werken terwijl de accu's worden opgeladen (wanneer de eenheid wordt opgeladen op de Travel Scooter).

VEEL GESTELDE VRAGEN

Hoe werkt de lader?

Wanneer uw scooter's accu voltage laag is, werkt de lader harder, en zendt meer elektrische stroom naar de accu's om deze op niveau te brengen. Als het voltage een volle lading bereikt, zal de lader steeds minder en minder elektrische stroom naar de accu's sturen. Als de accu's volledig opgeladen zijn is de stroom die verstuurd wordt door de lader bijna nul ampère. Daarom, als de lader is aangesloten blijft er stroom op de accu's maar worden ze niet overladen. Wij raden u aan om de batterijen van uw scooter niet meer dan 24 uur na elkaar op te laden.

Wat te doen als mijn accu's niet laden?

- Controleer altijd of de zekering op de batterij in een goede staat is.
- Overtuig u er van dat beide uiteinden van de stroomtoevoer volledig zijn ingestoken.

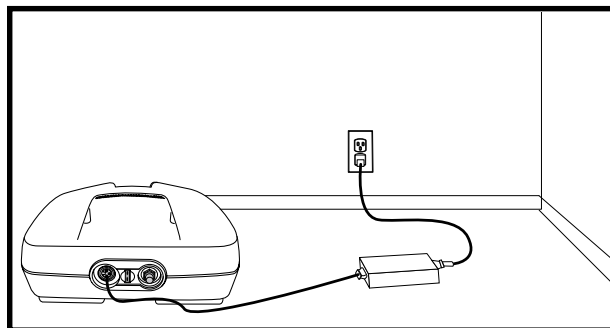

Figuur 9. Het laden van de accu's (Accu pack is verwijderd)

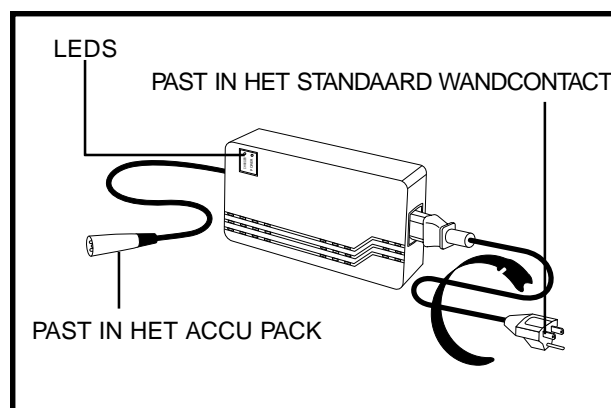

Figuur 10. Externe Batterijlader

IV. ACCU'S EN HET LADEN

Kan ik een andere lader gebruiken?

Laders zijn zorgvuldig geselecteerd voor een bepaald doel, en zijn speciaal geschikt bevonden voor het type, formaat, en chemische samenstelling van de betreffende accu's. Voor de veiligste en meest efficiënte manier van laden van de accu's van uw scootmobiel raden we u aan uitsluitend gebruik te maken van de lader die als een origineel onderdeel bij uw Pride product werd geleverd. Iedere mogelijke methode waarbij de accu's afzonderlijk worden geladen is ten strengste verboden.

Hoe vaak moet ik de accu's opladen?

Twee grote factoren moeten beschouwd worden wanneer u beslist hoe vaak u de accu's moet opladen:

- Dagelijks gebruik van uw scootmobiel.
- Sporadisch gebruik van uw scootmobiel.

Met deze 2 factoren in gedachte kunt u vaststellen hoe vaak en hoe lang u uw accu's moet opladen. We hebben de externe lader ontwikkeld zodat deze uw accu's niet kan overladen. Echter, u kunt enige problemen tegenkomen als u uw accu's niet vaak genoeg oplaadt en als u de accu's niet regelmatig oplaadt. Hier volgen 5 regels die u een veilige en betrouwbare accu lading bezorgen.

- Als u uw scootmobiel dagelijks gebruikt, laadt dan de accu's op als u de scootmobiel niet meer gebruikt aan het einde van de dag. Uw scootmobiel zal elke morgen weer volledig opgeladen zijn voor uw dagelijks gebruik. We raden u aan dat u uw accu's oplaadt voor 8 – 14 uur na elk dagelijks gebruik.
- Als u uw scootmobiel 1 keer per week of minder gebruikt, laadt dan de accu's op voor 12 – 14 uur op zijn minst 1 keer per week.
- Houdt uw accu's volledig geladen.
- Vermijd diepe ontlading van uw accu's.

Hoe kan ik voor een maximale levensduur van de accu's zorgen?

Volledig geladen, diepe cyclus batterijen zorgen voor een betrouwbare capaciteit en gaan langer mee. Houd zo veel mogelijk de accu's volledig gevuld. Bescherm uw scooter en batterijen tegen extreme hitte of koude. Batterijen die regelmatig diep ontladen worden, onregelmatig opgeladen worden, opgeslaan worden onder extreme temperaturen, of opgeslaan worden zonder een volledige lading kunnen permanent beschadigd worden en daardoor een onbetrouwbare prestatie leveren en een beperkte levensduur hebben.

Hoe kan ik voor de Scootmobiel de gunstigste afstand per lading bereiken?

Zelden zult u ideale rij-omstandigheden hebben, gladde, strakke of harde rij-oppervlakten, geen tegenwind of bochten. Vaak zult u hellingen, stoepen, bochten, wind, oneffen en losse ondergrond tegenkomen. Al deze rij-omstandigheden hebben invloed op de afstand of rijtijd per batterijlading. Nu volgen enkele suggesties om de voor de Scootmobiel, gunstigste afstand per batterijlading te kunnen bereiken.

- Laad altijd de accu's van uw Scootmobiel helemaal op voor ieder gebruik.
- Behoudt maar overschrijdt niet de psi/bar/kPa luchtdruk zoals die op de luchtbanden aangegeven staat.
- Plan uw route van te voren, om zoveel mogelijk heuvels, slechte, beschadigde, of zachte weggedeelten te vermijden.
- Beperk uw bagage tot de meest noodzakelijke dingen.
- Probeer in een gelijkmatig tempo te rijden zolang uw Scootmobiel in beweging is.
- Vermijd veel start- en stopsituaties.

IV. ACCU'S EN HET LADEN

Wat voor type accu's moet ik gebruiken?

Wij bevelen diep-cyclus batterijen die afgesloten zijn en onderhoudsvrij. AGM en Gel-Cell batterijen leveren vergelijkbare prestaties. Gebruik geen wet-cell batterijen die afneembare kapjes hebben.



WAARSCHUWING! Accu's bevatten corrosieve chemicaliën. Gebruik alleen AGM of Gel-Cell accu's om lekkage en explosieve condities te verminderen.

AANMERKING: Gesloten accu's zijn niet duurzaam. Verwijder de kappen niet.

Hoe vervang ik een accu's mijn scootmobiel?



VERPLICHT! De accupolen, aansluitklemmen en aanverwante accessoires bevatten lood en loodverbindingen. Draag bij het hanteren van accu's een veiligheidsbril en geschikte handschoenen, en was uw handen na gebruik.



WAARSCHUWING! Gebruik altijd twee accu's van exact hetzelfde type, met identieke chemische samenstelling en capaciteit (Ah). Raadpleeg de specificatietabel die in deze handleiding en in de bij de acculader geleverde handleiding opgenomen is, voor aanbevolen type en capaciteit.

WAARSCHUWING! Meng geen oude en nieuwe batterijen. Vervang altijd beide batterijen tegelijkertijd.



WAARSCHUWING! Neem contact met uw Pride Leverancier op indien u vragen heeft met betrekking tot de accu's in uw Scooter.

WAARSCHUWING! Vervang de accu's niet als er iemand in de Scooter zit.

WAARSCHUWING! De accu's in uw scootmobiel mogen alleen door een goedgekeurde Pride of een bevoegde monteur onderhouden of vervangen worden.

1. Verwijder het accu pack van uw scootmobiel.
2. Keer het accu pack voorzichtig op de kop.
3. Verwijder de acht (8) schroeven van de perimeter van het accu pack.
4. Zet het accu pack weer voorzichtig recht op en verwijder het deksel.
5. Ontkoppel de zwarte (-) en rode (+) accu kabels van de accu terminal. **Zie figuur 11.**
6. Verwijder de oude accu.
7. Plaats een nieuwe accu in elke accudoos.
8. Sluit de rode accukabel op de pluspool (+) van elke accu aan.
9. Sluit de zwarte accukabel op de minpool (-) van elke accu aan.
10. Plaats het deksel weer terug op het accu pack.
11. Keer het accu pack voorzichtig op de kop.
12. Plaats de schroeven terug en draai ze vast.

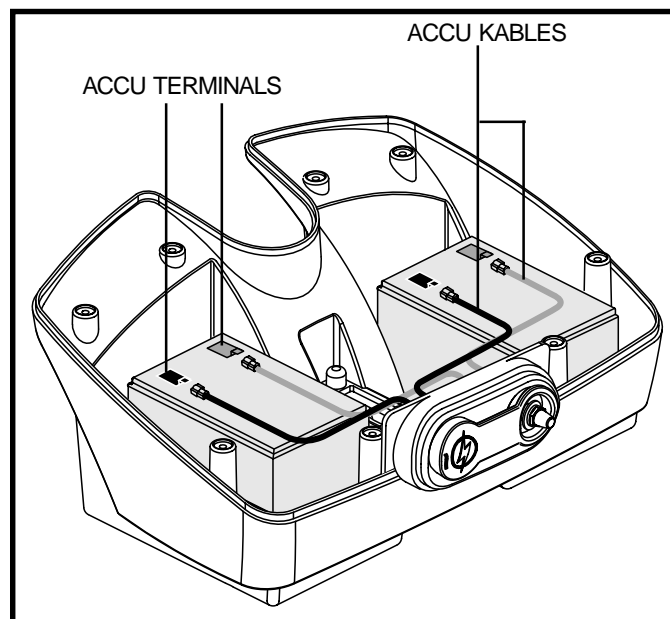

Figuur 11. Vervangen van accu's

IV. ACCU'S EN HET LADEN

LET OP: Als u een beschadigde accu aantreft, zorg er dan voor dat u die meteen in een plastic tas verpakt en contact opneemt met uw bevoegde Pride Leverancier voor verwijderingsinstructies. Uw bevoegde Pride Leverancier heeft ook de nodige informatie over het recyclen van accu's, wat natuurlijk onze voorkeur is.

Waarom lijken mijn nieuwe accu's zwak?

Diep-cyclus accu's gebruiken een verschillende chemische technologie dan die gebruikt in auto batterijen, nikkel-cadmium batterijen en andere, veel voorkomende batterijen. Diep-cyclus accu's zijn specifiek ontwikkeld om kracht te leveren, te ontladen, en dan weer relatief snel op te laden.

Wij werken nauw samen met batterijen fabrikanten om accu's te gebruiken die het beste de specifieke behoeften van uw scootmobiel ten goede komen. Verse accu's komen dagelijks aan bij Pride en worden volledig opgeladen naar onze klanten opgestuurd. Gedurende de verzending kunnen de accu's extreme temperaturen ondergaan die hun initiale prestatie kunnen beïnvloeden. Hitte vermindert de laadkracht van een batterij, kou vertraagt de laadkracht beschikbaar en rekt de tijd uit die nodig is om de batterij opnieuw op te laden. Het kan een paar dagen duren voor de temperatuur van uw scootmobiel's accu's zich aanpassen aan hun nieuwe kamer of omgeving temperatuur. Belangrijker nog is dat het een paar opladings cyclussen duurt vooraleer de kritische chemische balans is bereikt die diep cyclus batterij topprestaties laat leveren en een lang leven laat leiden.

Volg de volgende stappen om ervoor te zorgen dat u uw nieuwe accu's een goede start bezorgt.

1. Laad uw accu's volledig op voordat u ze de eerste keer gebruikt. Deze lading brengt de accu's tot 88% van de top prestatie.
2. Gebruik uw scootmobiel in veilige en vertrouwde gebieden. Rij in het begin traag en rij niet te ver van uw thuis of van uw vertrouwde omgeving totdat u gewoon bent geraakt aan de bediening van uw scooter en u de batterijen van uw scooter voor de eerste maal correct hebt laten werken.
3. Laad uw accu's volledig op. Deze lading brengt de accu's tot over 90% van de top prestatie.
4. Gebruik uw scootmobiel.
5. Laad uw accu's wederom volledig.
6. Na vier of vijf ladingen brengt dit de accu's tot 100% van de top prestatie en zullen ze per lading een langere tijd meegaan.

Hoe te handelen bij openbaar vervoer?

Als u met uw scootmobiel gebruik wenst te maken van het openbaar vervoer, dient u vooraf contact op te nemen met de vervoerder om u zelf op de hoogte te stellen van hun specifieke voorwaarden.

V. GEBRUIK

VOORDAT U OP UW SCOOTMOBIEL STAPT

- Heeft u uw accu's volledig opgeladen? Zie IV. "Accu's en het Laden."
- Is de handmatige vrijloophendel in de rijpositie (naar achteren)? Laat de handmatige vrijloophendel nooit in de vrijloopt positie (naar voren) staan tenzij u de Scootmobiel handmatig aan het voortbewegen bent.

HET OPSTAPPEN OP UW SCOOTMOBIEL



WAARSCHUWING! Probeer nooit in of uit uw Scootmobiel te stappen zonder dat u eerst de sleutel uit de schakelaar hebt gehaald. Dit voorkomt dat de Scootmobiel in beweging komt wanneer per ongeluk de gashendel wordt aangeraakt.

1. Overtuig u ervan dat de sleutel uit de schakelaar is gehaald.
2. Ga naast uw scootmobiel staan.
3. Ontsluit de stoel slot hendel en draai de stoel totdat deze naar u toe gedraaid is.
4. Laat de hendel los en zorg dat de stoel weer vast in positie wordt vergrendeld
5. Ga prettig en stevig in de stoel zitten.
6. Ontsluit de stoel slot hendel en draai de stoel totdat u vooruit kijkt.
7. Laat de hendel los en zorg dat de stoel weer vast in positie wordt vergrendeld.
8. Zet uw voeten veilig op de bodem van de scootmobiel.

VOORZORG EN CONTROLE

- Staat de stoel op de juiste hoogte afgesteld? Zie VI. "Instelbaarheid."
- Is de stoel goed vastgezet?
- Is de verstelbare stuurkolom op een comfortabele stand gezet en goed vastgezet? Zie VI. "Instelbaarheid."
- Is de sleutel volledig in de schakelaar gestoken, en met de klok mee in de "aan" positie gezet?
- Werkt de claxon goed?
- Is uw voorgestelde route vrij van mensen, dieren en hindernissen?
- Heeft u uw route zo gepland dat u zoveel mogelijk slecht terrein en hellingen vermijdt?

BEDIENING VAN UW SCOOTMOBIEL



WAARSCHUWING! De volgende factoren kunnen sturen en stabiliteit van uw scooter negatief beïnvloeden en resulteren in controleverlies, kantelen en/of persoonlijk letsel.

- Vast houden aan of vast maken van een riem om uw huisdier mee te laten lopen.
- Dragen van passagiers (inclusief huisdieren).
- Iets aan het stuur hangen.
- Trekken of worden geduwd door een ander gemotoriseerd voertuig.

Houd allebei de handen aan het stuur en uw voeten te allen tijde op de vloerplaat terwijl u de scootmobiel beweegt. Deze rij positie geeft u de meeste controle over het voertuig.

- Stel de snelheidsschakelaar in op de gewenste stand.
- Duw of trek aan de betreffende zijde van de gascontrole hendel.
- De elektromagnetische rem wordt automatisch ontkoppeld en de scootmobiel accelereert soepel naar de snelheid die u van te voren hebt ingesteld.

V. GEBRUIK

- Trek aan de linker handgreep om linksaf te gaan.
- Trek aan de rechter handgreep om rechtsaf te gaan.
- Beweeg het stuur naar de middenpositie om rechtdoor te gaan.
- Laat de gashendel langzaam los om volledig tot stilstand te komen. De elektromechanische rem zal automatisch in werking treden, zodat uw scooter tot stilstand komt.

AANMERKING: Uw scootmobiel's achteruitrij snelheid is langerzamer dan dat van de vooruit snelheid die u van te voren instelt met uw kiesschijf.

HET AFSTAPPEN VAN UW SCOOTMOBIEL

1. Breng uw scootmobiel volledig tot stilstand.
2. Verwijder de sleutel uit de schakelaar.
3. Maak de zitting slot schakelaar los en draai de zitting tot u naar de zijkant van uw scootmobiel kijkt.
4. Verzeker u ervan dat de stoel goed in positie is vergrendeld.
5. Kom voorzichtig en veilig van de stoel en ga aan de kant van de scooter staan.
6. U kunt de zitting naar de zijkant laten staan om het makkelijker te maken de volgende keer om op uw scootmobiel te komen.

ENERGIE BESPAREND ONDERDEEL

Uw scooter heeft een energie besparend onderdeel bestemd om uw accu's te sparen. Als u per ongeluk de sleutel in het sleutelgat laat zitten in de "aan" positie maar uw Scootmobiel niet gebruikt voor ongeveer 20 minuten, dan slaat het controlesysteem automatisch af. En alhoewel dat is afgeslaan, zal de verlichting van uw scooter nog altijd werken.

Als de energie besparing optreedt, voer dan de volgende stappen uit om normale bediening te hernemen:

1. Verwijder de sleutel van het sleutelgat.
2. Steek de sleutel weer in en start uw scooter.

VI. INSTELBAARHEID

VERSTELBARE STUURKOLOM



WAARSCHUWING! Verwijder de sleutel uit het contact, vooraleer de zitting of stuurkolom aan te passen. Probeer nooit om stuur of stoel aan te passen tijdens het rijden.

Uw scooter is voorzien van een instelbare, draaibare stuurkolom dat de console controles aan uw vingertoppen houdt onafhankelijk van de hoek van het handvat.

1. Houd het stuurhandvat vast, en draai de verstelknop van het stuurhandvat tegen de klok in om het handvat los te draaien. **Zie figuur 12.**
2. Stel het stuur in op een comfortabele stand.
3. Draai de knop rechtsonder om deze weer goed vast te draaien.

NOTA: Om de stuurkolom volledig te laten zakken voor demontage of transport, moet u eerst de stoel verwijderen. **Zie VII. "Demontage en montage."**

DRAAIEN VAN DE STOEL

De stoel kan versteld worden in 4 posities van 90 graden.

1. Trek de stoel een beetje omhoog. **Zie figuur 13.**
2. Draai de stoel 80 graden of 90 graden naar de gewenste positie.
3. Laat de stoel weer zakken om hem weer goed vast te zetten.

AFSTELLING VAN DE AFSTAND TUSSEN DE ARMLEUNINGEN

De afstand tussen de armleuningen kan in beide richtingen afgesteld worden.

1. Draai de armleuningafstelknoppen los. **Zie figuur 13.**
2. Verwijder de vergrendelpennen door aan de eraan bevestigde ring te trekken.
3. Schuif de armleuningen naar binnen of naar buiten tot de gewenste afstand ertussen afgesteld is.
4. Breng de afstelgaten in het frame van de zitting op één lijn met die in de armleuning en steek vervolgens de vergrendelpen weer naar binnen.
5. Draai de armleuningafstelknoppen vast.

LET OP: De armleuningen kunnen ook naar boven draaien om in en uit de scootmobiel stappen makkelijker te maken.

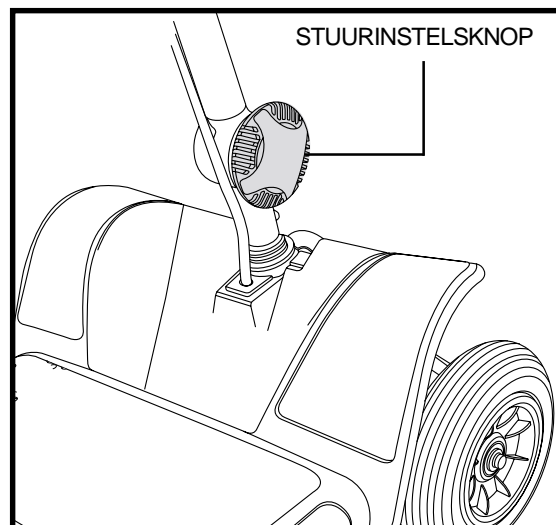

Figuur 12. Verstelbare stuurkolom

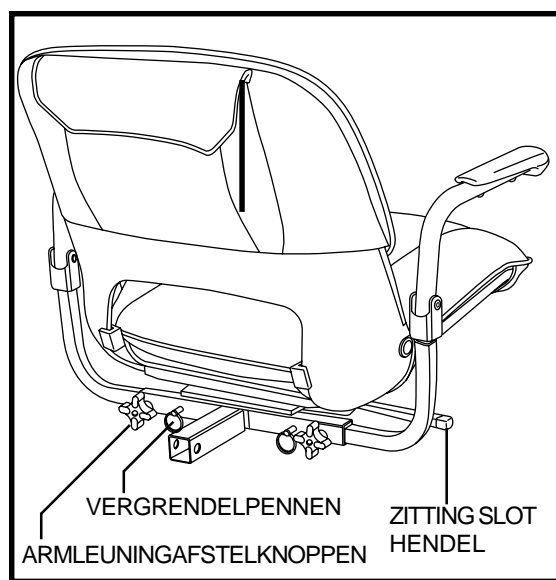

Figuur 13. Verstelling van de zitting

VI. INSTELBAARHEID

ZITHOOGTE INSTELLING

De stoel kan verplaatst worden in verschillende hoogtes.

Zie figuur 14.

1. Verwijder de stoel en accu pack van uw scootmobiel.
2. Gebruik de bijgevoegde ring om het palletje uit de laagste stoelpositie te trekken en te verwijderen.
3. Stel de bovenste stoelpositie naar boven of beneden in om de gewenste zithoogte te bereiken.
4. Terwijl u de hoogste stoelpositie op deze hoogte houdt, zorgt u ervoor dat de instellingsgaten met de hoogste en laagste stoelpositie overeenkomen.
5. Steek het palletje er helemaal in.
6. Zet de stoel en accu pack terug.

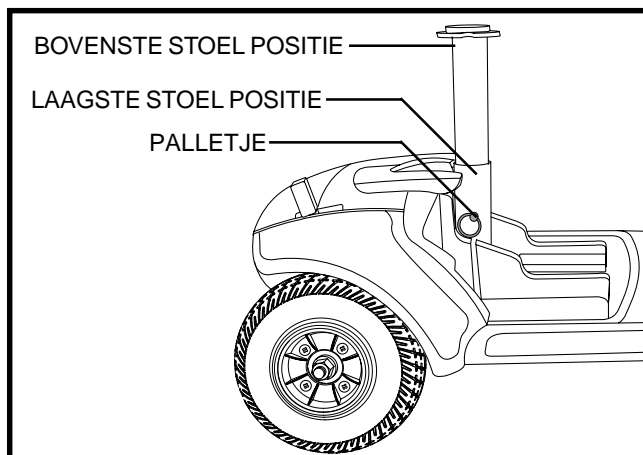

Figuur 14. Zithoogte instelling

VII. DEMONTAGE EN MONTAGE

DEMONTAGE

Je kan de Travel Scooter in vijf stukken uiteenhalen: de zetel, het voorstuk, het achterstuk, de mand en de batterij. **Zie figuur 15.** U heeft geen gereedschap nodig om de scootmobiel te monteren of demonteren, maar denk er aan dat de gedemonteerde onderdelen van de scootmobiel meer ruimte in beslag nemen dan de gemonteerde eenheid. Demonteer of monteer uw scootmobiel altijd op een egale, droge ondergrond met voldoende ruimte om te werken en minstens 1,5 meter rond de scootmobiel om te bewegen. Denk er aan dat sommige onderdelen erg zwaar zijn en dat het kan zijn dat u hulp nodig heeft om ze te tillen.

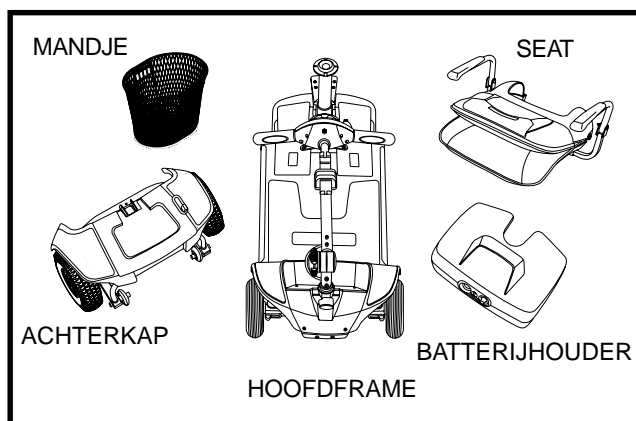

Figuur 15. Gedemonteerde Scooter



WAARSCHUWING! Een te groot gewicht heffen tot waar u fysiek toe in staat bent te tillen kan tot persoonlijk letsel leiden. Vraagt u, indien noodzakelijk, om hulp bij demontage van uw scootmobiel.

1. Vergrendel het stuur in de recht vooruit positie door de stuur vergrendelknop in te drukken en 90° met de klok mee te draaien. **Zie figuur 16.** Het voorwiel dient recht vooruit te wijzen om het stuur te vergrendelen.
2. Verwijder de zitting door deze recht omhoog van de scootmobiel te tillen. Indien u weerstand voelt bij het verwijderen van de zitting, ontgrendelt u de vergrendeling van de zitting en kantelt u de zitting voor en achter over terwijl u deze tilt.
3. Verwijder het accu pack van de scootmobiel.

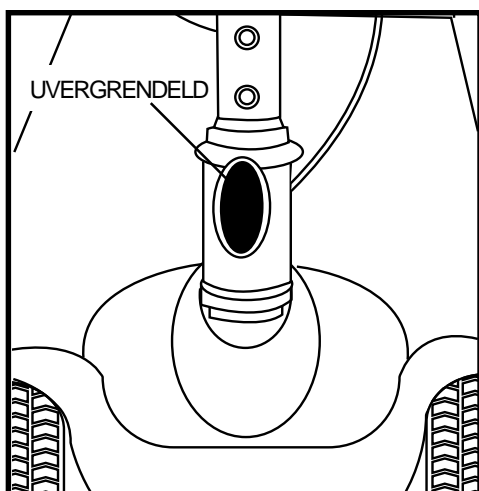

Figuur 16. Stuurkolom

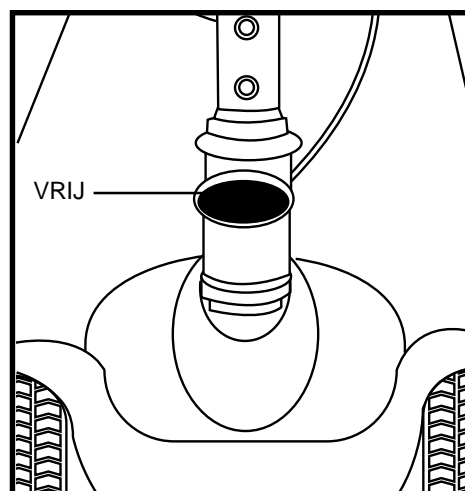

Figuur 17. Stuurkolom (vergrendeld)

Hoe het frame uit elkaar te halen

1. Breng de stuurkolom naar beneden en schroef vast.
2. Hijs de ontgrendelhendel van het frame op totdat de haken los zijn van de onderste framebuis. **Zie figuur 18.**
3. Scheid langzaam de twee delen. **Zie figuur 18.**

VII. DEMONTAGE EN MONTAGE

MONTAGE

NOTA: *Vooraleer u tracht de scooter samen te stellen, hijs het achterste deel van de Travel Scooter lichtjes op op de anti-kantel wielen zoals getoond wordt in figuur 18.*

1. Gebruik de frame ontgrendelhendel om het voorstuk op te tillen wanneer u de framehaken van het voorstuk uitlijnt met de onderste framebuis van het achterstuk. **Zie figuur 18.**
2. Zodra de framehaken over de onderste framebuis zijn laat u het voorstuk helemaal zakken. Hierdoor zal de framehaak vergrendelen. **Zie figuur 18.**
3. Trek het stuur omhoog en draai de verstelknop goed vast.
4. Plaats het batterijpack terug op zijn plaats.
5. Installeer de zitting en draai deze totdat hij vergrendelt op de juiste plaats.
6. Ontgrendel het voorwiel door de stuurkolomknop 90 graden naar links te draaien. **Zie figuur 17.**



WAARSCHUWING! Let er na montage van de scooter goed op dat de stuurkolom ontgrendeld is voordat u gaat rijden op uw scooter.

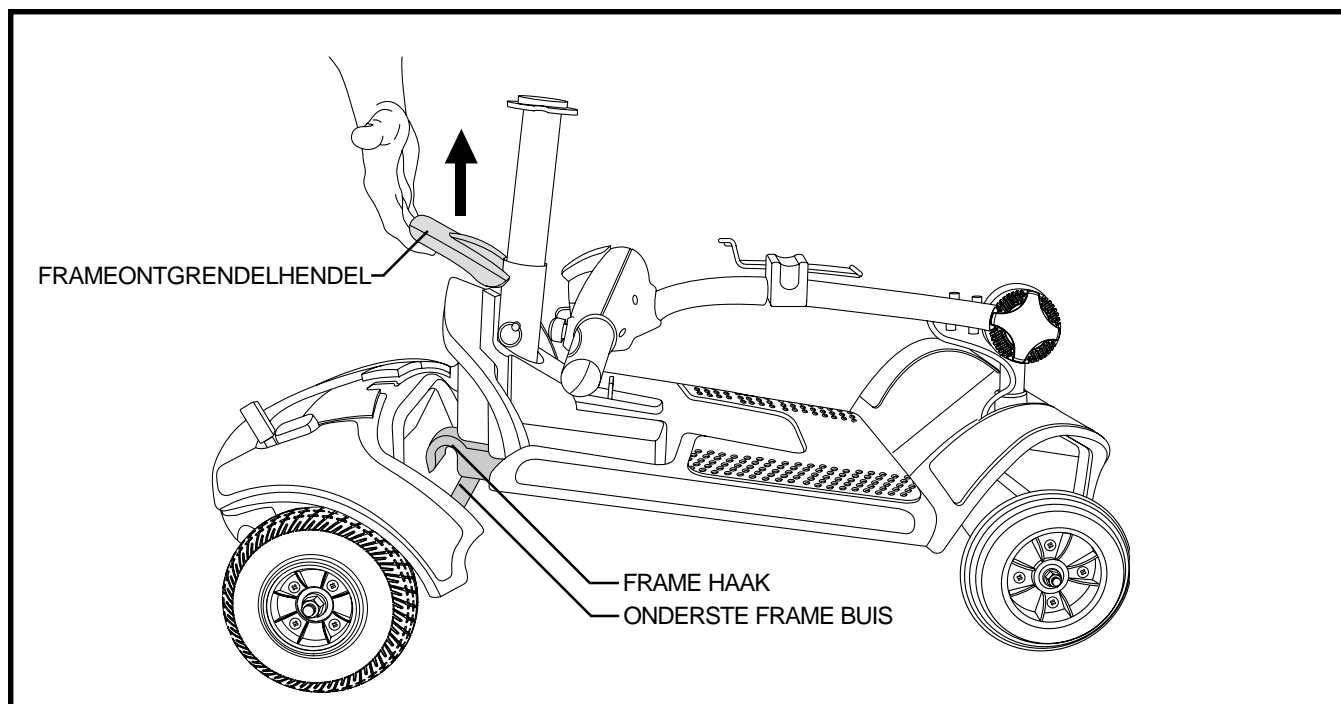

Figuur 18. Frame demonteren

VIII. HET OPLOSSEN VAN PROBLEMEN

Ieder elektromechanisch apparaat heeft af en toe storingen. Veel van deze problemen ontstaan omdat de batterijen niet volledig zijn opgeladen of zijn verouderd.

DIAGNOSTISCHE FLITS CODES

De diagnostische flits codes voor uw scooter zijn bestemd om u te helpen om makkelijk en vlug de basis problemen op te lossen. Een diagnostische flitscode flitst van de status LED in het geval een van de condities hieronder zich ontwikkelt.

LET OP: Uw scooter zal niet lopen tenzij de flitscode is opgelost en de scooter is afgezet en weer aangezet.

FLITS CODE	CONDITIE	OPLOSSING
■ ■ (2)	De accu-voltage is te laag.	Laad de accu's volledig totdat de laadmeter aangeeft dat de accu's vol zijn.
■ ■ ■ (3)	De accu-voltage is te hoog.	Bel uw Pride-Dealer voor assistentie/hulp.
■ ■ ■ ■ ■ (5)	Foutmelding in cilindrspoel van de rem. Mogelijk staat de vrijloophendel in de vrijloopstand	Verwijder de sleutel, duw dan de vrijloophendel in de 'rij-stand', start uw scooter opnieuw.
■ ■ ■ ■ ■ ■ (6)	Gashendel foutmelding. De gashendel was misschien ingedrukt tijdens het inschakelen van uw scooter.	Verwijder de sleutel, zorg dat de gashendel in de middenpositie staat (niet ingedrukt), start uw scooter opnieuw.
■ ■ ■ ■ ■ ■ ■ (7)	Snelheids-potentiometer foutmelding.	Bel uw Pride-Dealer voor assistentie/hulp.
■ ■ ■ ■ ■ ■ ■ ■ (8)	Foutmelding motor niet gekoppeld.	Bel uw Pride-Dealer voor assistentie/hulp.
■ ■ ■ ■ ■ ■ ■ ■ ■ (9)	Mogelijke controller foutmelding. U probeert wellicht de accu's aan te sluiten terwijl de sleutel in het contact zit OF de controller van de motor staat uitgeschakeld om oververhitting te voorkomen.	Zet uw scooter uit voor minimaal een aantal minuten om de controller de kans te geven af te koelen. Of probeert u de sleutel opnieuw in het contact te doen.

Wat te doen als al mijn scooter systemen lijken te zijn uitgevallen?

- Overtuig u ervan dat de sleutel helemaal in de sleutelschakelaar zit.
- Controleer of de batterijen volledig zijn opgeladen. Zie IV. "Accu's en het laden."
- Overtuig u ervan dat de batterijhouder goed is bevestigd.
- Druk op de resetknop voor de hoofdstroomonderbreking Zie III. "Uw Scootmobiel."
- Overtuig u ervan dat alle kabels (batterij en motor) goed zijn bevestigd.

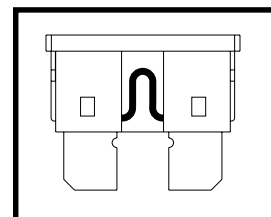

Figuur 19. Werkende zekering

HET VERVANGEN VAN ZEKERINGEN

In het geval een zekering stopt met werken:

1. Verwijder de zekering van zijn plaats.
2. Controleer of ze wel degelijk kapot is. **Zie figuren 19 en 20.**
3. Vervang met een zekering van dezelfde sterkte.



WAARSCHUWING! De nieuwe zekering moet exact dezelfde sterkte hebben als de oude, anders kan het electrisch systeem beschadigd worden.

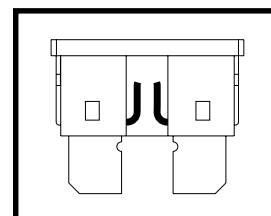

Figuur 20. Gesprongen zekering (Vervang)

VIII. HET OPLOSSEN VAN PROBLEMEN

Wat te doen als het opladen van de accu's van mijn scootmobiel niet lukt?

- Controleer de zekering op het accupak. Vervang deze indien nodig.
- Als de LED's van de acculader tijdens het laadproces nooit een volledig opgeladen toestand aangeven, dient u de zekering op het accupak te controleren. Vervang deze indien nodig.
- Zorg ervoor dat beide uiteinden van de stroomkabel van de acculader volledig naar binnen gestoken zijn.
- Als de zekering van het accupak voortdurend doorbrandt, dient u voor onderhoud contact op te nemen met uw goedgekeurde Pride-leverancier.

Wat als mijn scootmobiel niet beweegt als ik op de gaspedaal hendel druk?

- Wanneer de handbediende vrijloop hendel naar voren wordt gedrukt, worden de remmen ontkoppeld en wordt alle kracht naar de motor afgesneden.
- Trek de handbediende vrijloop hendel terug, zet de scooter af, en zet hem dan weer aan om naar de normale werking van de scooter terug te keren.

Wat te doen als de automatische zekering er steeds uit springt?

- Laad de accu's van de scootmobiel vaker op. Zie IV. "Accu's en het laden."
- Als het probleem blijft bestaan, laat dan de beide accu's van uw scootmobiel testen door uw bevoegde Pride Leverancier.
- Als de hoofdzekering er herhaaldelijk uitspringt, dient u contact op te nemen met uw erkende Pride dealer voor service.
- U mag ook de laad test zelf doen. Batterij laadtesters zijn verkrijgbaar bij de meeste winkels waar men auto-onderdelen verkoopt. Volg de aanwijzingen die bij de laadtester zijn bijgevoegd.
- Volg de directies gegeven met de batterij laadtester.
- Zie IV. "Accu's en het laden" of "Appendix I" voor informatie over het batterijtype van uw scootmobiel.

Wat te doen als de batterij-conditiemeter op de scootmobiel steeds wegzakt en de motor stottert of weigert als ik de gashendel indruk?

- Laad uw accu's volledig op. Zie IV. "Accu's en het laden."
- Laat uw bevoegde Pride Leverancier de lading van iedere batterij testen.
- Zie de vorige vraag omtrent het zelf testen van uw batterijen.

Als u problemen heeft met uw scooter en u kan die zelf niet oplossen, neem dan direct contact op met uw bevoegde Pride Leverancier voor informatie, onderhoud en service.

IX. VERZORGING EN ONDERHOUD

Uw scootmobiel heeft een minimum aan verzorging en onderhoud nodig. Als u denkt niet te kunnen voldoen aan het onderhoud dat hieronder is aangegeven, kunt u dit overleggen met uw bevoegde Pride Leverancier. De volgende gebieden hebben een periodieke inspectie nodig en/of verzorging en onderhoud.

BANDEN DRUK

- Controleer uw banden regelmatig op slijtage.
- Indien uw scootmobiel is uitgerust met luchtbanden, behoud dan altijd de psi/bar/kPa luchtdruk zoals die op elke band is aangegeven.



WAARSCHUWING! Het is belangrijk dat de psi/bar/kPa luchtdruk in luchtbanden ten allen tijde op het niveau staat zoals aangegeven op elke band. Pomp uw banden niet teveel of te weinig op. Een te lage druk kan controleverlies veroorzaken en een te hoge druk kan de banden doen ontploffen. Indien de correcte psi/bar/kPa luchtdruk niet aangehouden wordt, dan kan dat band en wiel problemen veroorzaken.

VERVANGEN VAN DE WIELEN

Indien uw Scootmobiel is voorzien van luchtbanden en u hebt een lekke band, kan u de tube laten vervangen. Indien uw Scootmobiel voorzien is van een massieve band, dient hetzij de massieve band of het gehele wiel te worden vervangen, afhankelijk van het model. Neem contact op met uw erkende Pride Leverancier voor meer informatie over de vervanging van de wielen van uw Scootmobiel.

WAARSCHUWING! De wielen aan uw scootmobiel mogen alleen door een goedgekeurde Pride-leverancier of een bevoegde monteur onderhouden of vervangen worden.



WAARSCHUWING! Laat de luchtbanden volledig leeglopen voordat u de velg demonteert of reparaties uitvoert.

WAARSCHUWING! Verwijder als u een band vervangt alleen de centrale moer, en verwijder daarna het wiel. Als verdere demontage nodig is, laat u de band volledig leeglopen om ontploffen ervan te voorkomen.

UITERLIJKE OPPERVLAKKEN

Bumpers en andere oppervlakken kunnen ook onderhouden worden met rubber of vinyl conditioner.



WAARSCHUWING! Gebruik geen rubber of vinyl conditioner op een vinyl stoel of bandprofiel; deze kunnen hierdoor gevaarlijk glad worden.

SCHOONMAKEN EN DESINFECTEREN

- Gebruik een vochtige doek en een mild, niet schurend reinigingsmiddel om de plastic en metalen delen van uw scootmobiel schoon te maken. Vermijdt het gebruik van producten die krassen op het oppervlak van uw scootmobiel zouden kunnen veroorzaken.
- Indien noodzakelijk kunt u het product reinigen met een goedgekeurd desinfectiemiddel. Zorg er voor gebruik voor, dat het middel veilig is voor gebruik op uw scootmobiel.



WAARSCHUWING! Volg alle veiligheidsinstructies voor het correcte gebruik van het desinfectiemiddel en/of reinigingsmiddel vooraleer het op uw product te gebruiken. Indien u dat niet doet, riskeert uw huidirritatie of voortijdige schade aan bekleding en afwerking van de scooter.

IX. VERZORGING EN ONDERHOUD

BATTERIJ VERBINDINGEN

- Controleer of alle verbindingen goed vastzitten en niet roesten.
- De accu's moeten vlak in de accu schachten zitten.
- De accupolen dienen naar binnen te wijzen.

HARNAS BEDRADING

- Controleer regelmatig alle verbindingen.
- Controleer regelmatig alle bedrading isolatie, ook die van de acculader, op slijtage en schade.
- Laat iedere beschadigde aansluiting, verbinding of isolatie repareren of vervangen door een bevoegde Pride service monteur, voordat u uw scootmobiel gaat gebruiken.



VERBODEN! Alhoewel de scootmobiel aan de vereiste testvoorschriften betreffende het binnendringen van vloeistoffen voldoet, dient u elektrische aansluitingen uit de buurt van vocht te houden, met inbegrip van rechtstreekse blootstelling aan water of lichaamsvloeistoffen en incontinentie. Inspecteer de elektrische onderdelen regelmatig op tekenen van corrosie en vervang ze indien nodig.

ABS PLASTIEK DEKMANTEL

- De kap van de stuurstand, de voorste kap en de achterkap zijn gemaakt met duurzaam ABS plastic en zijn voorzien van een geavanceerde urethaan verf.
- Een lichte applicatie autowas zal de kappen helpen hun hoge glans te behouden.

DE ASLAGERS EN DE MOTOR/AS MONTAGE

U hoeft deze onderdelen niet te oliën, omdat deze alle zijn voorgeolied en afgesloten.

MOTORBORSTELS

De motorborstels zitten in de behuizing van de motoras. Ze moeten periodiek geïnspecteerd worden door uw bevoegde Pride Vertegenwoordiger.

BEDIENINGSPANEEL, LADER EN ACHTER ELECTRONIE

- Hou deze gedeelten vrij van vocht.
- Laat deze gedeelten grondig drogen als ze blootgesteld zijn geweest aan vocht, voor u uw scootmobiel weer gebruikt.

VERVANGING VAN EEN NYLON MOER

Iedere nylon moer die bij periodieke onderhoudswerkzaamheden, montage of demontage wordt verwijderd van de Scootmobiel dient te worden vervangen door een nieuw exemplaar. Nylon moeren kunnen niet worden hergebruikt, omdat er schade kan ontstaan aan de nylon schroefdraad, waardoor er niet meer sprake is van een goede bevestiging. Nylon moeren zijn verkrijgbaar bij uw lokale ijzerwarenhandel of bij uw erkende Pride Leverancier.

IX. VERZORGING EN ONDERHOUD

HET OPSLAAN VAN UW SCOOTER

Als u van plan bent uw Scootmobiel een bepaalde periode niet te gebruiken, is het raadzaam het volgende te doen:

- Laad de accu's volledig op voordat u ze gaat opslaan.
- Verwijder de accu pakken van de Scootmobiel.
- Sla uw Scootmobiel op in een warme droge omgeving.
- Vermijd de opslag van uw Scootmobiel in ruimten waar deze wordt blootgesteld aan grote temperatuursverschillen.



WAARSCHUWING! Bescherm uw batterijen altijd tegen vriestemperaturen en laad nooit een bevroren batterij op. Een bevroren batterij opladen kan die batterij beschadigen.

Batterijen die regelmatig en diep ontladen worden, die onregelmatig opgeladen worden, die opgeslaan worden onder extreme temperaturen of zonder volledig te zijn opgeladen, kunnen permanent beschadigd worden wat op zijn beurt resulteert in onbetrouwbare prestaties en een beperkte levensduur. Het wordt aangeraden om uw batterijen regelmatig op te laden, ook tijdens een lange periode van inactiviteit, om een betrouwbare prestatie te blijven garanderen.

Voor langere opslag is het beter enkele planken onder het frame van uw Scootmobiel te plaatsen om deze van de grond te tillen. Dit haalt namelijk het gewicht van de banden en voorkomt het vormen van kale plekken op uw banden.

AFVOER VAN UW SCOOTMOBIEL

U dient uw scootmobiel volgens de plaatselijk geldende regels af te voeren. Neem contact op met lokale afvalverwerking of uw erkende Pride dealer voor informatie over de juiste wijze van afvoer van de verpakkingen van uw scootmobiel, het metalen frame, de plastic onderdelen, electronica en de accu's.

X . G A R A N T I E

BEPERKTE GARANTIE VAN TWEE JAAR

De structurele componenten: het platform, de vork, de stoelbevestiging en de lasnaden. De aandrijflijn: het differentieel, de motor en de remmen.

BEPERKTE GARANTIE VAN EEN JAAR

Uw Pride Scootmobiel is volledig gegarandeerd voor twaalf (12) maanden van de datum van aankoop tegen materiaal- en fabrikatiefouten. Deze garantie vermindert uw rechten niet, maar breidt ze uit.

Alle elektronische onderdelen, zoals het controlesysteem en de batterij-opladers, hebben een (1) jaar garantie. Het onderhoud aan deze onderdelen moet uitgevoerd worden door uw erkende Pride Leverancier, zoniet vervalt uw garantie.

NIET ONDER GARANTIE

Deze garantie geldt niet voor zaken die misschien vervangen moeten worden door normaal gebruik (banden, riemen, lampen, vinyl, plastic, motor borstels, zekeringen, en accu's), of door schade aan dit product door misbruik of ongeluk waarvoor Pride of de agent van Pride niet voor verantwoordelijk kan worden gehouden. Deze garantie telt niet voor arbeid of oproep.

ACCU'S

Accu's zijn voor zes (6) maanden gegarandeerd door de producent.

Het langzame verslechteren van de prestaties van de batterijen omdat ze leeg werden opgeslagen, of voor lange tijd in koude omstandigheden werden opgeslagen, of omdat ze door zwaar gebruik verslijten, is niet in deze garantie inbegrepen.

SERVICE CONTROLE EN GARANTIE SERVICE

Garantie service kan door een bevoegde Pride Leverancier worden gedaan. Neem alstublieft contact op met uw bevoegde Pride Leverancier voor advies over de huidige prijs voor een service bezoek.

VERVANGSTUKKEN

De beschikbaarheid van vervangstukken hangt af van de goede wil van uw leverancier, niet van de producent. Voor meer informatie betreffende vervangstukken, neem alstublieft contact op met uw Pride Leverancier.

APPENDIX I - SPECIFICATIES

Model Nummer	3-wiel: SC40X 4-wiel: SC44X
Kleuren Lengte²	Rood, Blauw 3-wiel: 92,71 cm 4-wiel: 101 cm
Breedte²	48,89 cm
Gewicht zonder accu's	3-wiel: 34 kg 4-wiel: 35,6 kg
Gewicht van het voorstuk	3-wiel: 12,7 kg 4-wiel: 14,7 kg
Draaicirkel²	3-wiel: 82,55 cm 4-wiel: 109,85 cm
Snelheid (max)¹	Tot 6,84 km/h
Afstand per laadbeurt¹	Tot 16 km (met 12 Ah accu's)
Hoogte van de vloer²	3-wiel: 6,67 cm in het midden van het frame 4-wiel: 6,35 cm in het midden van het frame
Maximale belasting	118 kg
Stoel	Type: Opklapbaar met armsteunen die naar boven kunnen geklapt worden Materiaal: Zwart vinyl
Aandrijving	Achterwielaandrijving, gesloten dwarsas, 24 Volt DC motor
Remsysteem	Elektromagnetische
Banden	Type: massief (met verwijderbare ringen van een sterk materiaal) Voorkant: 3-wiel: 5 cm x 17,78 cm Voorkant: 4-wiel: 5 cm x 20,32 cm Achterkant: 6,35 cm x 20,32 cm
Accu's³	Type: Tee 12V, diepe cyclus Grootte: 12 Ah Gewicht: 4 kg elk (voor standaard 12 Ah accu's)
Accugewicht	12 Ah: 9 kg
Lader	Externe

¹ Varieert door het gewicht van de gebruiker, de soort ondergrond, accu sterkte (Ah), accu capaciteit, accu conditie, en de conditie van de banden. Deze specificatie kan onderhevig zijn aan een verschil van (+ of -) 10%.

² Als gevolg van fabricage verschillen en constante verbeteringen aan het product, kunnen deze specificaties afwijken tot (+ of -) 3%.

³ AGM or Gel-Cell type vereist. Zie IV. "Accu's en het laden."

LET OP: alle specificaties kunnen zonder voorafgaande kennisgeving worden veranderd.

APPENDIX I - SPECIFICATIES

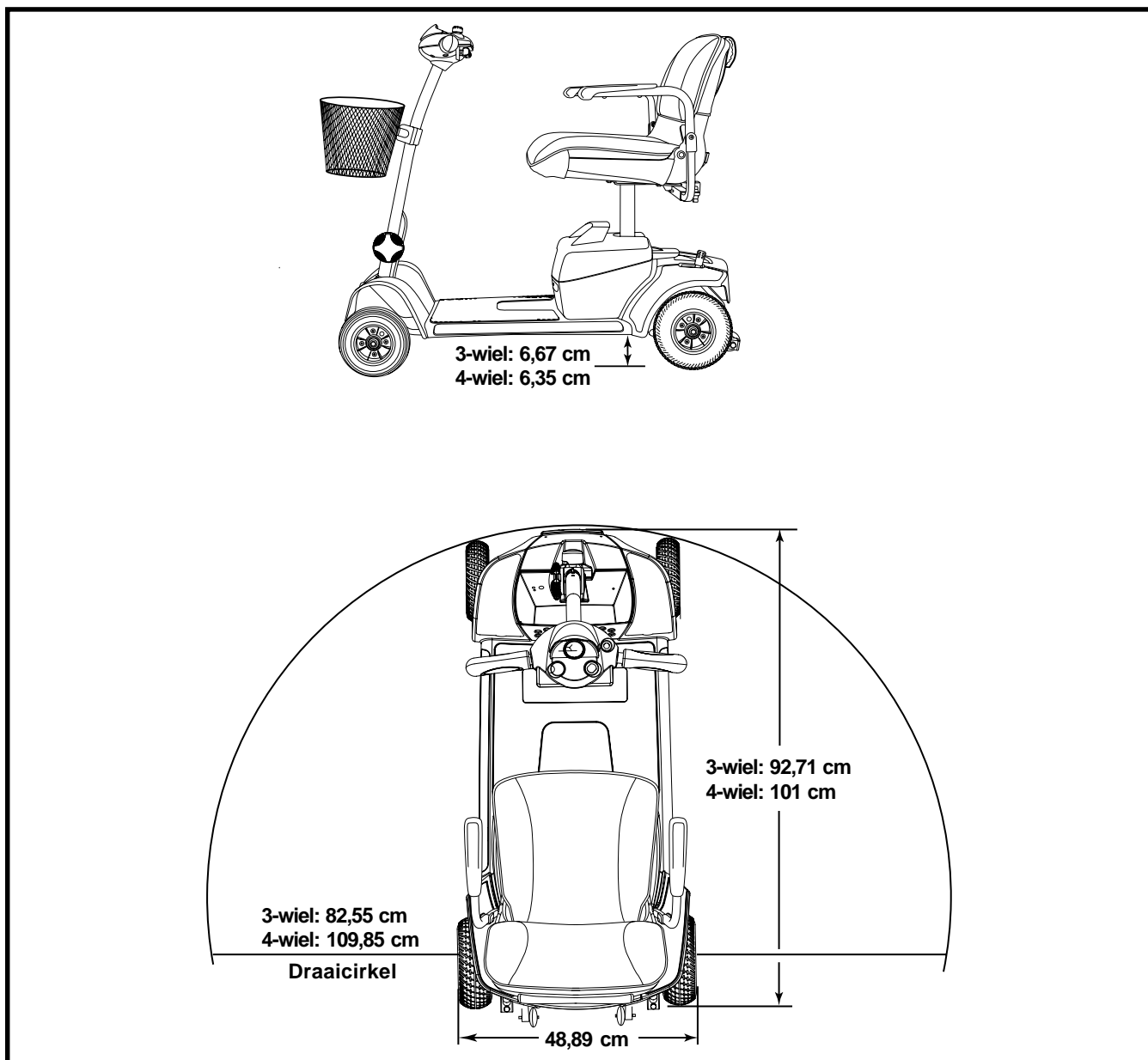

Figuur 21. Afmetingen Scooter

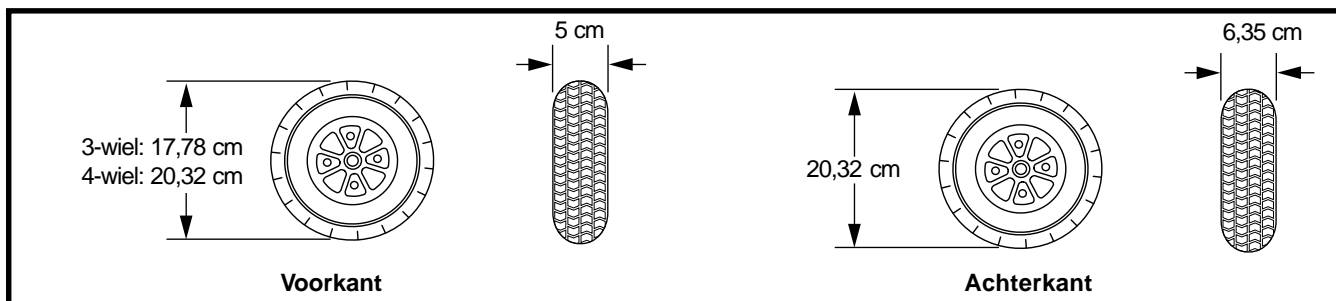

Figuur 22. Afmetingen Banden

NOTITIES

NOTITIES



Pride

Mobility Products Europe B.V.

**Castricummer Werf 26
1901 RW Castricum
The Netherlands**

www.pridemobility.com